

**ONE**CONCEPT

**V-12**

**Stereoanlage  
Stereo System  
Equipo estéreo  
Chaîne stéréo  
Impianto stereo**

<b>10006663</b>	<b>10006664</b>
<b>10009511</b>	<b>10009512</b>
<b>10009513</b>	<b>10009514</b>
<b>10027657</b>	<b>10027658</b>



**Sehr geehrter Kunde,**

wir gratulieren Ihnen zum Erwerb Ihres Gerätes. Lesen Sie die folgenden Hinweise sorgfältig durch und befolgen Sie diese, um möglichen Schäden vorzubeugen. Für Schäden, die durch Missachtung der Hinweise und unsachgemäßen Gebrauch entstehen, übernehmen wir keine Haftung. Scannen Sie den QR-Code, um Zugriff auf die aktuellste Bedienungsanleitung und weitere Informationen rund um das Produkt zu erhalten.



---

## INHALTSVERZEICHNIS

---

Sicherheitshinweise	4
Geräteübersicht	6
Fernbedienung	7
Montage	8
Inbetriebnahme und Bedienung	10
Radio	11
CD-Player	12
Wiedergabe einer MP3-CD	13
USB/SD-Betrieb	15
BT-Betrieb (nur 10009513 & 10009514)	15
Externe Audiogeräte nutzen	15
Wecker einstellen	16
Fehlerbehebung	17
Hinweise zur Entsorgung	18
Konformitätserklärung	18

<b>English</b>	<b>19</b>
<b>Español</b>	<b>35</b>
<b>Français</b>	<b>51</b>
<b>Italiano</b>	<b>67</b>

---

## TECHNISCHE DATEN

---

Artikelnummer	10006663, 10006664, 10009511, 10009512, 10009513, 10009514, 10027657, 10027658
Stromversorgung	220-240 V ~ 50 Hz

---

## SICHERHEITSHINWEISE

---

### Allgemeine Sicherheitshinweise

**VORSICHT**

Verletzungsgefahr! Hören Sie nicht mit übermäßig hoher Lautstärke Musik, da dies zu Hörschäden führen kann.

- Kinder ab 8 Jahren, psychisch, sensorisch und körperlich eingeschränkte Menschen dürfen das Gerät nur benutzen, wenn sie vorher von einer für sie verantwortlichen Aufsichtsperson ausführlich mit den Funktionen und den Sicherheitsvorkehrungen vertraut gemacht wurden und die damit verbundenen Risiken verstehen.
- Legen Sie nur CDs in das CD-Fach.
- Öffnen Sie niemals die Geräteabdeckung und versuchen Sie keinesfalls, selbst Reparaturen am Gerät vorzunehmen.
- Wenden Sie sich für Reparaturen an hierfür qualifiziertes Personal. Das Gerät enthält keine vom Nutzer zu wartenden Gerätebestandteile.
- Eine unsachgemäße Handhabung kann zu Schäden am Gerät und zum Erlöschen des Garantieanspruchs führen.

### Stromanschluss

- Verwenden Sie ausschließlich das im Lieferumfang enthaltene Netzteil. Die Verwendung eines anderen Netzteils kann zum Erlöschen der Garantie und/oder irreparablen Schäden am Gerät führen.
- Ziehen Sie während Gewittern den Stecker des Geräts aus der Steckdose.
- Stellen Sie sicher, dass das Gerät ausgeschaltet wurde, bevor Sie den Netzstecker ziehen.
- Wenn Sie eine Mehrfachsteckdose oder den Stecker als Trennvorrichtung verwenden, sollten Sie darauf achten, dass diese immer leicht zugänglich und betriebsbereit sind.
- Werfen Sie Batterien niemals in offenes Feuer und versuchen Sie keinesfalls, deren Außenhülle zu öffnen.
- Batterien sind, wenn sie verschluckt werden, gesundheitsgefährdend und sollten deshalb außerhalb der Reichweite von kleinen Kindern gelagert werden.

## Belüftung

- Blockieren oder bedecken Sie keinesfalls die Belüftungsöffnungen, Löcher oder Öffnungen des Geräts, mit Gegenständen wie Teppichen, Tüchern und ähnlichem, da andernfalls die Funktionalität und/oder die Belüftung für eine sicherer Verwendung nicht gewährleistet werden können.
- Die Unterseite des Geräts kann warm werden, wenn das Gerät über einen längeren Zeitraum verwendet wird. Dies ist normal.

## Standort

- Vergewissern Sie sich, dass das Gerät auf einer flachen und stabilen Oberfläche steht.
- Stellen Sie das Gerät maximal 1,4 Meter von der nächsten Steckdose entfernt auf. Vergewissern Sie sich, dass das Netzstromkabel und die Lautsprecherkabel nicht zu einer Stolperfalle werden können.
- Platzieren Sie das Gerät mindestens einen Meter von anderen elektrischen Geräten entfernt, um Störgeräusche zu vermeiden.
- Stellen Sie das Gerät so auf, dass es sich innerhalb der Reichweite von externen BT-Geräten (beispielsweise iPod/ iPhone/iPad/ Androidgeräte/ Computer etc.) befindet. Die Reichweite beträgt (ohne Hindernisse) maximal 10 Meter (33 Fuß).
- Achten Sie darauf, dass das Gerät genug Platz nach oben hat, so dass die Antenne richtig ausgerichtet werden kann.
- Stellen Sie das Gerät niemals direkt auf antike oder polierte Oberflächen.

## Hinweise zum Laser



### VORSICHT

Verletzungsgefahr! Berühren Sie niemals die optische Linse im CD-Fach und schauen sie auch nicht in diese hinein.

- Bei diesem Gerät handelt es sich um ein Laserprodukt der Klasse 1
- Die Verwendung von nicht in der Bedienungsanleitung aufgeführten Steuerungen oder eine nicht autorisierte Modifikation des Geräts, kann zu einer schädlichen Freisetzung von Laserstrahlung führen.

## GERÄTEÜBERSICHT

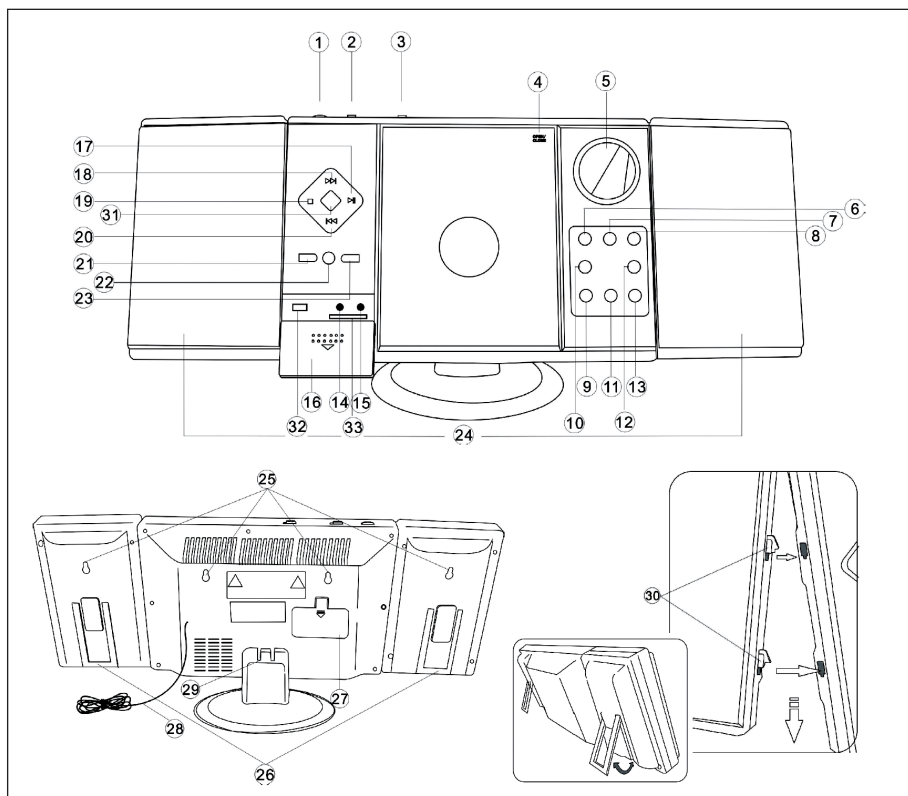

1	USB-Eingang	8	Standby
2	SD-Slot	9	VOL- / Stunde
3	Funktionswahlschalter	10	Alarm
4	CD-Tür	11	VOL+ / Minute
5	Display	12	Alarm an / aus
6	Sendersuche (abwärts)	13	Zeit
7	Sendersuche (aufwärts)	14	Kopfhörer-Anschluss

15	AUX-Eingang	23	Album / Preset+
16	Abdeckung	24	Lautsprecher
17	Abspielen / Pause / Scan	25	Wandmontagelöcher
18	Titelsuche vorwärts	26	Lautsprecherständer
19	Stop / Speichern	27	Batteriefach
20	Titelsuche rückwärts	28	UKW-Antenne
21	Wiederholen / Prog / Preset-	29	Standfuß
22	Fernbedienungssensor	30	Lautsprecheraufhängungen

## FERNBEDIENUNG

	1	Standby
	2	Abspielen / Pause / Scan
	3	Stop / MEM.
	4	Lautstärke -
	5	Wiederholen / Zufallswiedergabe / Preset-
	6	Nummerntasten
	7	Modus
	8	Stummschalten
	9	Titel/ Sender vorwärts suchen
	10	Titel/ Sender rückwärts suchen
	11	Lautstärke +
	12	Prog / Preset+

# MONTAGE

## Standfuß

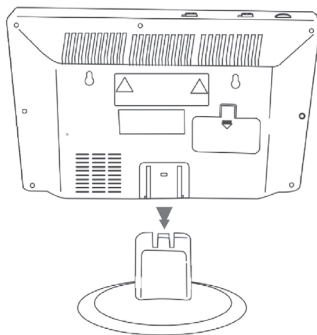

## Verbindung zwischen Lautsprechern und Haupteinheit

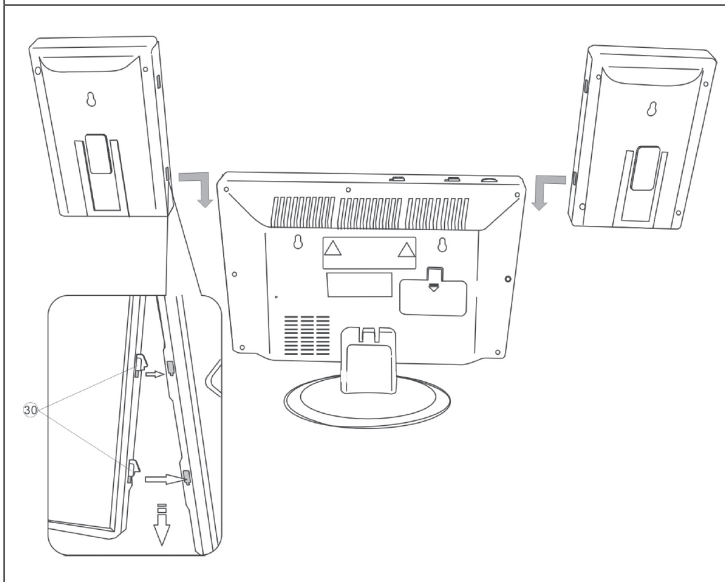



Wandmontage

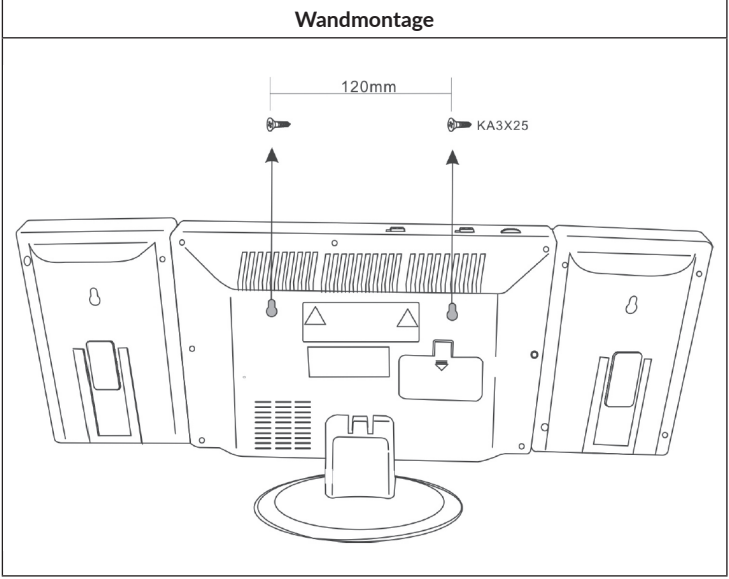

## INBETRIEBNAHME UND BEDIENUNG

### Anschluss des Netzteils

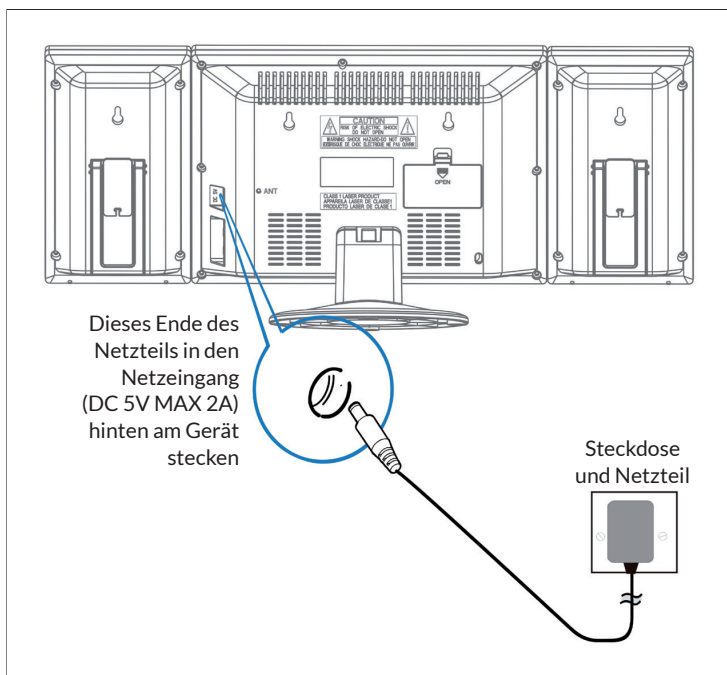

Stellen Sie sicher, dass der Stecker aus der Steckdose gezogen wurde, bevor Sie irgendwelche Verbindungen herstellen. Vergewissern Sie sich, dass die Steckdose, an die Sie das Netzteil anschließen, funktioniert und eine konstante Stromversorgung liefert.

### Batterie-Backup-System

Das System ist mit einem Batterie-Backup-System für die Uhr ausgestattet, das von 2 Batterien (Typ AA) gespeist wird. Die Batterien sind nicht im Lieferumfang enthalten.

**Hinweis:** Die Batterien können als Backup-Option installiert werden, um die Uhrzeit der Uhr bei Stromausfall zu speichern. Im Falle eines Stromausfalls wird die Uhrzeit nicht angezeigt, die Uhr läuft jedoch weiter, so dass die aktuelle Zeit beim Neustart beibehalten wird.

## Einlegen der Batterien in die Fernbedienung

- Drücken Sie den Batteriefachdeckel nach unten und schieben Sie den Deckel ab, um das Fach zu öffnen.
- Legen Sie die eine CR2025-Batterie entsprechend den Polaritätsmarkierungen (+ und -) im Fachs und auf der Batterie ein.
- Setzen Sie den Deckel in das Fach auf, drücken Sie ihn leicht nach unten und schieben Sie ihn nach innen, bis er einrastet.

**Hinweis:** Wenn die Fernbedienung für längere Zeit nicht benutzt wird, kann es sein, dass die Batterie schwach wird und die Fernbedienung nicht funktioniert. Ersetzen Sie die Batterie in diesem Fall bitte durch eine neue Batterie. Die Batterie der Fernbedienung darf nicht übermäßiger Hitze wie Sonnenschein, Feuer oder ähnlichem ausgesetzt werden.

## Uhrzeit einstellen

Halten Sie im Bereitschaftszustand die TIME-Taste gedrückt, die Zeitanzeige blinkt. Drücken Sie die Tasten VOL- /STUNDE und VOLUME +/MINUTE, um die aktuelle Uhrzeit einzustellen.

---

## RADIO

---

**Hinweis:** Bei der Sendersuche und beim Hören von Radiosendern wird auf dem Display keine Frequenz angezeigt.

### Automatische Sendersuche

Sie können die Funktion SCAN verwenden, um automatisch nach neuen digitalen Radiosendern zu suchen und inaktive Sender zu entfernen.

Halten Sie die Taste PLAY / PAUSE / FM SCAN an der Stereoanlage oder auf der Fernbedienung 2 Sekunden lang gedrückt, um [Scan] auszuwählen. Die Anzahl der gefundenen Sender wird während der automatischen Sendersuche angezeigt. Wenn die automatische Sendersuche beendet ist, wird der zuletzt gehörte Sender eingestellt. Wenn der zuletzt gehörte Sender nicht mehr verfügbar ist, wird der erste Sender in der alphabetischen Liste eingestellt.

Um einen bestimmten Radiosender manuell einzustellen, tippen Sie wiederholt auf die Taste ◀◀/▶▶ an der Stereoanlage oder auf der Fernbedienung.

## Gespeicherte Sender aufrufen

Wenn Sie sich im Radiomodus befinden, können Sie die gespeicherten Radiosender durch wiederholtes Drücken der Taste PRESET auf der Fernbedienung aufrufen. Wenn Sie die gespeicherten Sender zum ersten Mal aufrufen, blinkt [P01] im Display.

**Hinweis:** Die Uhr und die Radiosender müssen bei einer Stromunterbrechung oder einem Stromausfall neu eingestellt werden. [00:00] erscheint und blinkt auf dem Display, um Sie darauf hinzuweisen, dass die Stromzufuhr unterbrochen wurde und die Uhr neu eingestellt werden muss. Nachdem Sie die Uhr neu eingestellt haben, starten Sie erneut eine automatische Sendersuche.

---

## CD-PLAYER

---

1. Schalten Sie das Gerät ein, indem Sie die Taste STANDBY drücken. Das Display geht an.
2. Drücken Sie die MODE-Taste, um den CD-Modus zu wählen.
3. Öffnen Sie die CD-Tür, indem Sie auf Markierung OPEN/CLOSE an der CD-Tür drücken. Legen Sie eine CD mit der Etikettenseite nach oben ein und schließen Sie dann die CD-Tür.
4. Die Wiedergabe beginnt ab Titel 1, sobald der Player das Lesen des Inhaltsverzeichnisses abgeschlossen hat. Das Wiedergabesymbol erscheint durchgehend auf dem Display.
5. Drücken Sie während der Wiedergabe die Taste ABSPIELEN / PAUSE, um die Wiedergabe zu unterbrechen. Das Wiedergabesymbol blinkt. Drücken Sie die Taste ABSPIELEN / PAUSE erneut, um die Wiedergabe fortzusetzen.
6. Stellen Sie mit den Tasten LAUTSTÄRKE (+/-) die gewünschte Lautstärke ein.

---

## WIEDERGABE EINER MP3-CD

---

1. Schalten Sie das Gerät ein, indem Sie die Taste STANDBY drücken. Das Display geht an.
2. Drücken Sie die MODE-Taste, um den CD-Modus zu wählen.
3. Öffnen Sie die CD-Tür, indem Sie auf Markierung OPEN/CLOSE an der CD-Tür drücken. Legen Sie eine MP3-CD ein.
4. Drücken Sie die ALBUM-Taste, und die Disc-Informationen werden angezeigt.
5. Die Wiedergabe beginnt ab Titel 1, sobald der Player das Lesen des Inhaltsverzeichnisses abgeschlossen hat. Das Wiedergabesymbol erscheint durchgehend auf dem Display.
6. Drücken Sie während der Wiedergabe die Taste ABSPIELEN / PAUSE, um die Wiedergabe zu unterbrechen. Das Wiedergabesymbol blinkt. Drücken Sie die Taste ABSPIELEN / PAUSE erneut, um die Wiedergabe fortzusetzen.

### Einen einzelnen Titel wiederholen

Wenn die Taste WIEDERHOLEN / ZUFALLSWIEDERGABE einmal gedrückt wird, blinkt die entsprechende Anzeige im Display. Der aktuelle Titel wird einmal wiederholt.

### Alle Titel wiederholen

Wenn die Taste WIEDERHOLEN / ZUFALLSWIEDERGABE zweimal gedrückt wird, blinkt die entsprechende Anzeige im Display. Die komplette CD wird kontinuierlich wiederholt.

So brechen Sie die Wiederholungsfunktion ab: Drücken Sie die Wiederholungstaste, bis die Wiederholungsanzeige aus ist.

### Titel überspringen / Innerhalb eines Titels suchen

- Tippen Sie im Wiedergabe- oder Pausenmodus auf die Taste **⏮/⏭**, um zum nächsten Titel oder zurück zum Anfang des aktuellen Titels zu wechseln.
- Halten Sie während der Wiedergabe die Taste **⏮/⏭** gedrückt, um mit hoher Geschwindigkeit eine bestimmte Stelle innerhalb eines Titels zu suchen.

## Titel in einer bestimmten Reihenfolge programmieren

Mit dieser Funktion können Musiktitel in einer programmierten Reihenfolge abgespielt werden.

**Hinweis:** Das Programm kann nur im STOP-Modus eingestellt werden.

1. Drücken Sie die Taste PROG einmal. Sowohl die Programmnummer [01] als auch die Anzeige [PROG] blinken auf dem Display.
2. Drücken Sie die Taste ◀◀/▶▶, um den zu programmierende Titel auszuwählen. Die Anzeige [PROG] blinkt, um Sie zur Bestätigung aufzufordern.
3. Drücken Sie die Taste PROG erneut, um die Auswahl zu speichern. Die Programmnummer springt auf [02] und blinkt zusammen mit der Anzeige [PROG].
4. Drücken Sie die Taste ◀◀/▶▶, um den nächstem zu programmierende Titel auszuwählen. Die Anzeige [PROG] blinkt, um Sie zur Bestätigung aufzufordern.
5. Drücken Sie die Taste PROG erneut, um Ihre zweite Auswahl zu speichern. Wiederholen Sie die Schritte 2-4, um bis zu 20 Titel zu programmieren. Sobald Sie den 20. Titel gespeichert haben, zeigt das Display automatisch die programmierten Titel ein der von ihnen eingegebenen Reihenfolge an. Am Ende der Programmdurchsicht blinken sowohl die Programmnummer [01], als auch die Anzeige [PROG] auf dem Display.
6. Drücken Sie die Taste ABSPIELEN / PAUSE, um die programmierte Sequenz abzuschließen und zu starten.
7. Drücken Sie auf ▶▶, um während der Wiedergabe des Programms direkt zu anderen Titeln zu gelangen. Drücken Sie zweimal auf ◀◀, um zu einem vorherigen Titel zurückzukehren.
8. Sie können die WIEDERHOLEN / ZUFALLSWIEDERGABE, um einen bestimmten Titel (Repeat 1) oder alle Titel im Programm (Repeat All) wiederholt abzuspielen.
  - Der Player stoppt, wenn alle programmierten Titel einmal durchgespielt worden sind. Um die Programmwiedergabe zu wiederholen, drücken Sie die Taste PROG gefolgt von der Taste ABSPIELEN / PAUSE.
  - Um die Programmwiedergabe abzubrechen, drücken Sie bei laufender Programmwiedergabe zweimal die Taste STOP oder öffnen Sie die CD-Tür im Stop-Modus.
  - Drücken Sie Taste ALBUM, um das Album zu wählen. Drücken Sie die Taste MODE, um die Tonquelle zu wechseln.
  - Um den Player auszuschalten, drücken Sie die Taste STANDBY. Die Hintergrundbeleuchtung des Displays erlischt.

---

## USB/SD-BETRIEB

---

1. Wählen Sie den USB/SD-Modus mit dem FUNKTIONSWAHLSCHALTER und legen Sie ein USB- bzw. SD- Speichermedium ein.
2. Mit dem Knopf CD/USB/SD-Umschaltung können Sie durch die Abspielmodi CD, USB und SD rotieren. Das Display wird „USB“ oder „SD“ anzeigen, wenn der entsprechende Modus aktiv ist.
3. Die Nutzung der Funktionen Wiederholen, Programmieren, Titelsprung, Titelsuche und Album erfolgt jeweils wie im CD-Betrieb.
4. Es besteht keine Möglichkeit, sich von einem USB- oder SD-Datenträger wecken zu lassen.

---

## BT-BETRIEB (NUR 10009513 & 10009514)

---

1. Wählen Sie BT (BT) mit dem Funktionswahlschalter.
2. Wählen Sie die Anlage auf Ihrem BT-sendenden Gerät aus. Die Kennung lautet „V329“. Das Passwort lautet “0000”
3. Warten Sie bis die Verbindung hergestellt ist und spielen Sie die Musik ab.
4. Die BT werden sich erinnern, die letzte Verbindung und es wird automatisch eine Verbindung.
5. Es kann dazu führen, dass die Musik-System kann nicht an andere anschließen, wenn es zu viele Geräte miteinander verbindet. Bitte halten PLAY / PAUSE-Taste zwei Sekunden, um den Speicher zu reinigen.

---

## EXTERNE AUDIOGERÄTE NUTZEN

---

Sie können externe Audiogeräte, wie Laptops und MP3-Player, über das Gerät betreiben.

1. Schieben Sie die ABDECKUNG nach unten.
2. Verbinden Sie das externe Audiogerät mit der Anlage.
3. Wählen Sie AUX mit dem FUNKTIONSWAHLSCHALTER.
4. Schalten Sie die Anlage ein.
5. Spielen Sie Musik etc. über das externe Audiogerät ab.
6. Stellen Sie eine adäquate Lautstärke beim externen Audiogerät und der Anlage ein.
7. Schalten Sie das Gerät nach der Nutzung ab.

---

## WECKER EINSTELLEN

---

### Weckzeit einstellen

1. Halten Sie den ALARM-Knopf gedrückt und drücken Sie wiederholt den STUNDEN- KNOPF.
2. Halten Sie den ALARM-Knopf gedrückt und drücken Sie wiederholt den MINUTEN-KNOPF.

**Hinweis:** Wenn die "PM"-Anzeige auf dem Display leuchtet, zeigt das Gerät eine Uhrzeit in der zweiten Tages- hälfte an. Wenn keine PM-Anzeige aufleuchtet, zeigt das Gerät eine Uhrzeit in der ersten Tageshälfte.

### Alarm ein- und ausstellen

1. Drücken Sie die Taste ALARM AN/AUS einmal. Das Alarmsymbol (Glocke) erscheint auf dem Display und der Alarm ist aktiv.
2. Drücken Sie die Taste ALARM AN/AUS ein weiteres Mal. Das Alarmsymbol (Glocke) erlischt und der Alarm ist ausgeschaltet.

### Weckzeit prüfen

Um die Weckzeit zu prüfen, drücken Sie die Taste ALARM AN/AUS.

### Radioalarm definieren

Definieren Sie eine Weckzeit, stellen Sie den FUNKTIONSWAHLSCHALTER auf Radio, stellen Sie eine Radiostation ein und passen Sie die Lautstärke an, schalten Sie das Gerät aus.

### CD-Alarm definieren

Definieren Sie eine Weckzeit, stellen Sie den FUNKTIONSWAHLSCHALTER auf CD, legen Sie eine CD ein und passen Sie die Lautstärke an, schalten Sie das Gerät aus.

### Alarm mit Weckgeräusch definieren

1. Setzen Sie den FUNKTIONSAUSWAHLSCHALTER auf ALARM.
2. Mit Erreichen des Weckzeitpunktes wird das Gerät 3 Minuten lang ein Weckgeräusch einblenden.
3. Wenn der Alarm am nächste Tag nicht eingeschaltet werden soll, drücken Sie die Taste ALARM AN/AUS. Auf dem Display erlischt das Alarmsymbol (Glocke).



## FEHLERBEHEBUNG

Problem	Mögliche Ursache	Lösungsansatz
Radiosignal rauscht.	Radiostation nicht richtig eingestellt.	Radiostation nachstellen.
	Radioantenne nicht entwickelt.	Radioantenne entwickeln
Kein Radioempfang.	Gerät nicht im RADIO-Modus.	Wählen Sie den RADIO-Modus.
	Lautstärke zu niedrig	Lautstärke erhöhen.
CD-Laufwerk läuft nicht.	CD-Modus nicht aktiv	Wählen Sie den CD-Modus.
	CD liegt nicht richtig im Laufwerk.	Legen Sie die CD richtig ein.
	CD enthält unlesbare Daten.	Prüfen Sie die CD-Inhalte.
CD springt.	CD ist zerkratzt.	Reinigen Sie die CD oder ersetzen Sie diese.
Unerwünschte Geräusche beim Abspielen der CD.	CD ist verschmutzt.	Reinigen Sie die CD.
	Linse ist verschmutzt.	Reinigen Sie die Linse mit einer Reinigungs-CD.
	Externe physikalische Einwirkungen.	Stellen Sie das Gerät um.
Verzerrter Sound bei hoher Lautstärke.	Lautstärkeregler auf Maximaleinstellung.	Reduzieren Sie die Lautstärke.
Kein Weckalarm.	Alarm nicht aktiv.	Aktivieren Sie den Alarm.
	Falsche Weckzeit.	Achten Sie darauf, dass AM/PM korrekt eingestellt ist.
Es wird keine BT-Verbindung aufgebaut.	Der Systemspeicher ist voll.	Halten Sie die Taste WIEDERGABE / PAUSE 2 Sekunden gedrückt, um den Speicher zu löschen.

---

## HINWEISE ZUR ENTSORGUNG

---



Befindet sich die linke Abbildung (durchgestrichene Mülltonne auf Rädern) auf dem Produkt, gilt die Europäische Richtlinie 2012/19/EU. Diese Produkte dürfen nicht mit dem normalen Hausmüll entsorgt werden. Informieren Sie sich über die örtlichen Regelungen zur getrennten Sammlung elektrischer und elektronischer Gerätschaften. Richten Sie sich nach den örtlichen Regelungen und entsorgen Sie Altgeräte nicht über den Hausmüll. Durch die regelkonforme Entsorgung der Altgeräte werden Umwelt und die Gesundheit ihrer Mitmenschen vor möglichen negativen Konsequenzen geschützt. Materialrecycling hilft, den Verbrauch von Rohstoffen zu verringern.

Das Produkt enthält Batterien, die der Europäischen Richtlinie 2006/66/EG unterliegen und nicht mit dem normalen Hausmüll entsorgt werden dürfen. Bitte informieren Sie sich über die örtlichen Bestimmungen zu gesonderten Entsorgung von Batterien. Durch regelkonforme Entsorgung schützen Sie die Umwelt und die Gesundheit ihrer Mitmenschen vor negativen Konsequenzen.

---

## KONFORMITÄTSERKLÄRUNG

---

**Hersteller:**

Chal-Tec GmbH, Wallstraße 16, 10179 Berlin, Deutschland.

Die vollständige Konformitätserklärung des Herstellers finden Sie unter folgendem Link:  
<https://use.berlin/10027658>

**Dear Customer,**

Congratulations on purchasing this device. Please read the following instructions carefully and follow them to prevent possible damages. We assume no liability for damage caused by disregard of the instructions and improper use. Scan the QR code to get access to the latest user manual and more product information.



---

## CONTENT

---

Safety Instructions	20
Product Overview	22
Remote Control	23
Mounting	24
Commissioning and Operation	26
Radio	27
CD Player	28
Playing an MP3 CD	29
USB/SD Operation	31
BT Mode (10009513 & 10009514 only)	31
Using External Audio Devices	31
Setting the Alarm Clock	32
Troubleshooting	33
Hints on Disposal	34
Declaration of Conformity	34

---

## TECHNICAL DATA

---

Item number	10006663, 10006664, 10009511, 10009512, 10009513, 10009514, 10027657, 10027658
Power supply	220-240 V ~ 50 Hz

---

## SAFETY INSTRUCTIONS

---

### General safety instructions



#### CAUTION

Risk of injury. Do not listen to music at excessive volume as this may result in a loss of hearing.

- This device may be only used by children 8 years old or older and persons with limited physical, sensory and mental capabilities and / or lack of experience and knowledge, provided that they have been instructed in use of the device by a responsible person who understands the associated risks.
- Only put CDs in the CD compartment.
- Never open the device cover. Do not attempt to repair the device by yourself.
- Consult qualified personnel for repairs. The device does not contain user-serviceable device components.
- Improper handling may damage the device and therefore void the warranty.

### Power Connection

- Use only the supplied power adapter. Use of any other adapter will void the warranty and / or cause irreparable damage to the device.
- Unplug the device from the main power supply during thunderstorms.
- Be sure to turn off the power before unplugging the power adapter.
- If you are using a multiple socket power strip or the plug as a splitting device, ensure that the plugs are always accessible and ready for use.
- Never throw batteries into an open fire and do not attempt to open their outer shells.
- Batteries are harmful if swallowed and should therefore be stored out of the reach of small children.

## Ventilation

- Do not block or cover the ventilation holes, vents, or openings of the unit with anything, such as carpet, cloth, or similar, as otherwise the openings may not be able to ensure functionality and / or ventilation for safe use.
- The bottom of the unit may become warm if the unit is used for an extended period of time. This is normal.

## Location

- Make sure the unit is standing on a flat and stable surface.
- Do not place the device more than 4.5 feet (1.4 meters) away from the nearest outlet. Make sure that the power adapter and speaker cords do not create a tripping hazard.
- Place the device at least 3.25 feet (1 meter) away from other electrical devices in order to avoid noise interference.
- Place the device within the range of external BT devices (for example, iPod / iPhone / iPad / Android devices / computers, etc.). The range is (without obstacles) a maximum of 33 feet (10 meters).
- Make sure the device has enough room for the antenna to be properly aligned.
- Never place the unit directly on antique or polished surfaces.

## Notes on the laser



### CAUTION

Risk of injury. Never touch the optical lens in the CD compartment or look directly into it.

- This device is a Class 1 laser product
- The use of controls not listed in the operating instructions or unauthorized modification of the unit may result in the harmful release of laser radiation.

# PRODUCT OVERVIEW

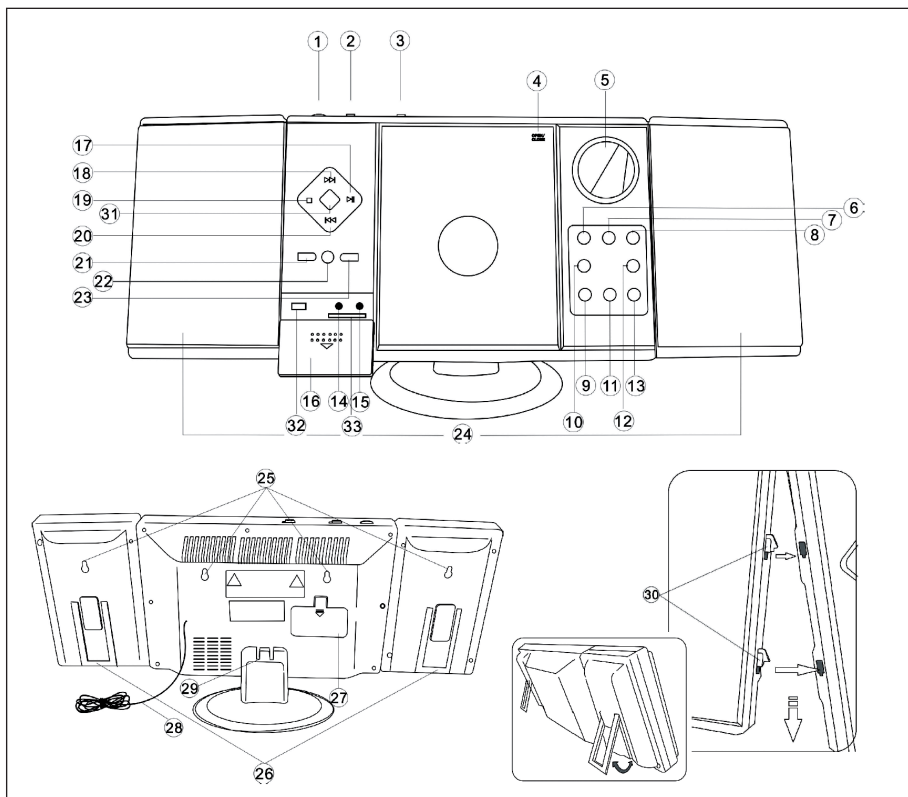

1	USB input	8	Standby
2	SD slot	9	VOL- / hour
3	Function selector switch	10	Alarm
4	CD door	11	VOL+ / minute
5	Display	12	Alarm on / off
6	Channel search (downwards)	13	Time
7	Channel search (upwards)	14	Headphone connection

15	AUX input	23	Album / Preset+
16	Cover	24	Loudspeaker
17	Play / Pause / Scan	25	Wall mounting holes
18	Title search forward	26	Speaker stand
19	Stop / Save	27	Battery compartment
20	Title search backwards	28	FM antenna
21	Repeat / Prog / Preset-	29	Stand foot
22	Remote control sensor	30	Speaker suspensions

## REMOTE CONTROL

	1	Standby
	2	Play / Pause / Scan
	3	Stop / MEM.
	4	volume -
	5	Repeat / Shuffle / Preset-
	6	Number keys
	7	Mode
	8	Mute
	9	Forward search for title/ station
	10	Search title/ station backwards
	11	Volume +
	12	Prog / Preset+

# MOUNTING

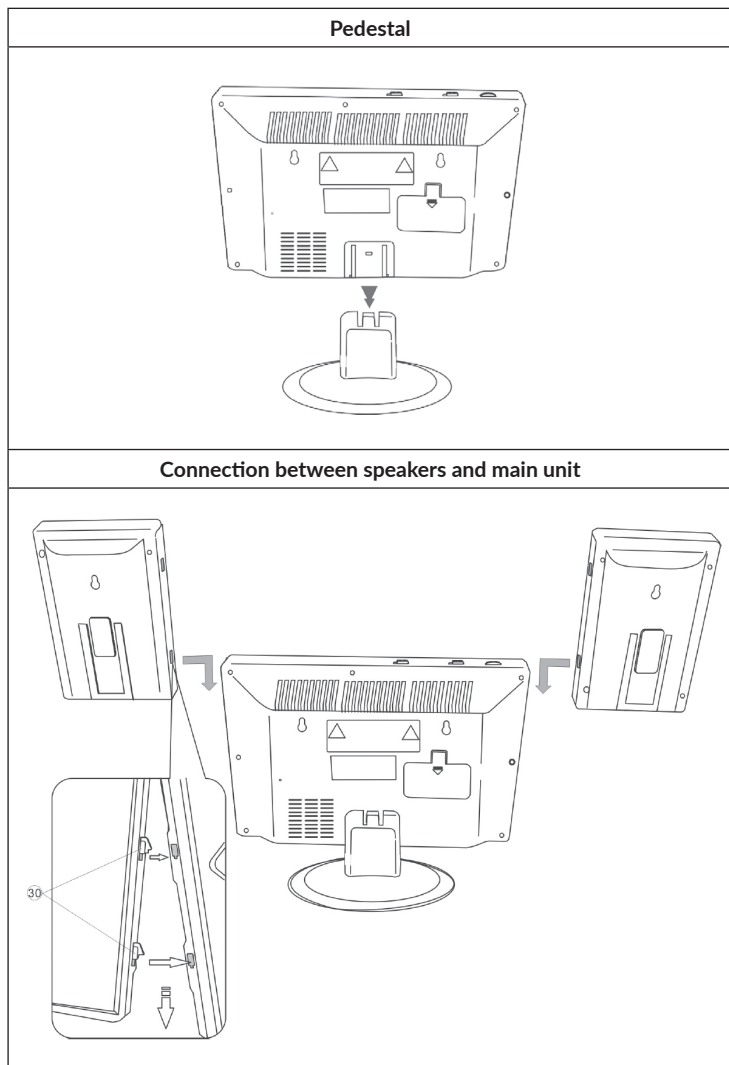



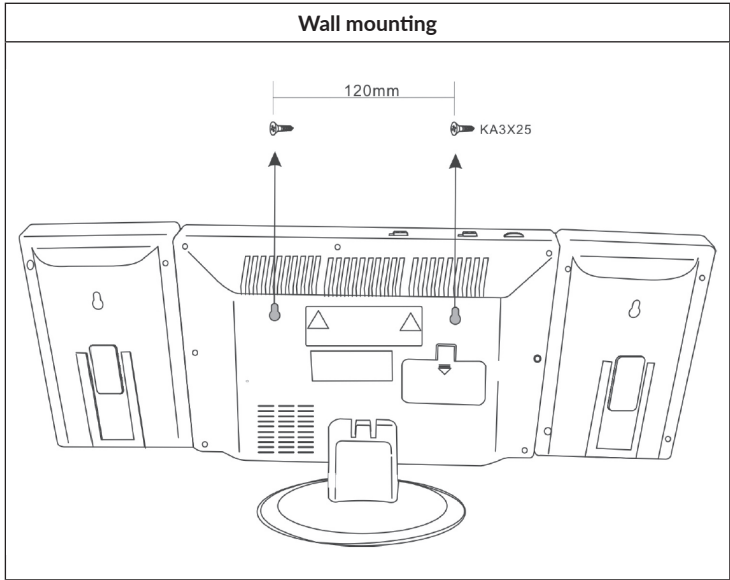

## COMMISSIONING AND OPERATION

### Connecting the power supply unit

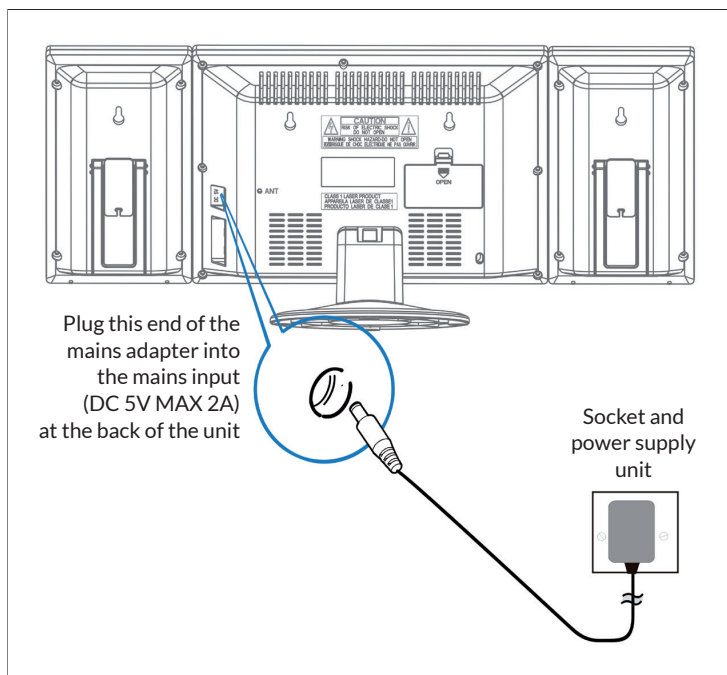

Make sure that the plug has been removed from the socket before making any connections. Make sure that the socket to which you connect the power supply is working and providing a constant power supply.

### Battery backup system

The system is equipped with a battery backup system for the clock, powered by 2 batteries (type AA). The batteries are not included.

**Note:** The batteries can be installed as a backup option to store the time of the clock in case of a power failure. In the event of a power failure, the time will not be displayed but the clock will continue to run so that the current time is retained when restarting.

## Inserting the batteries in the remote control

- Push down the battery compartment cover and slide the cover off to open the compartment.
- Insert one CR2025 battery according to the polarity markings (+ and -) in the compartment and on the battery.
- Place the lid in the compartment, press it down gently and slide it inwards until it clicks into place.

**Note:** If the remote control is not used for a long time, the battery may become weak and the remote control may not work. If this happens, replace the battery with a new one. Do not expose the battery of the remote control to excessive heat such as sunshine, fire or the like.

## Setting the time

In standby mode, press and hold the TIME key and the time display flashes. Press the VOL- /Hour and VOLUME +/MINUTE buttons to set the current time.

---

## RADIO

---

**Note:** When searching for stations or listening to radio stations, no frequency is shown on the display.

### Automatic station search

You can use the Scan function to automatically search for new digital radio stations and remove inactive stations.

Press and hold the PLAY / PAUSE / FM SCAN button on the stereo system or on the remote control for 2 seconds to select [Scan]. The number of stations found is displayed during the automatic station search. When the automatic station search is finished, the last station listened to is tuned in. If the last station listened to is no longer available, the first station in the alphabetical list is set.

To set a particular radio station manually, press the **◀◀/▶▶** button on the stereo system or on the remote control repeatedly.

### Calling up saved stations

When you are in radio mode, you can access the stored radio stations by pressing the PRESET key on the remote control repeatedly. When you access the preset stations for the first time, [P01] blinks on the display.

**Note:** The clock and the radio stations must be reset if there is a power interruption or power failure. 00:00] appears and blinks on the display to remind you that the power has been interrupted and the clock must be reset. After you have reset the clock, start an automatic station search again.

---

## CD PLAYER

---

1. Switch on the machine by pressing the STANDBY key. The display goes on.
2. Press the MODE button to select the CD mode.
3. Open the CD door by pressing the OPEN/CLOSE mark on the CD door. Insert a CD with the label side facing up and then close the CD door.
4. Playback will start from track 1 once the player has finished reading the table of contents. The playback icon appears continuously on the display.
5. During playback, press the PLAY / PAUSE button to pause the playback. The playback icon blinks. Press the PLAY / PAUSE key again to resume playback.
6. Adjust the desired volume with the VOLUME (+/-) keys.

---

## PLAYING AN MP3 CD

---

1. Switch on the machine by pressing the STANDBY key. The display goes on.
2. Press the MODE button to select the CD mode.
3. Open the CD door by pressing the OPEN/CLOSE mark on the CD door. Insert an MP3 CD.
4. Press the ALBUM key and the disc information is displayed.
5. Playback will start from track 1 when the player has finished reading the table of contents. The playback symbol appears continuously on the display.
6. During playback, press the PLAY / PAUSE key to pause the playback. The playback icon flashes. Press the PLAY / PAUSE key again to resume playback.

### Repeating a single title



If you press the REPEAT / SHUFFLE key once, the corresponding indicator flashes on the display. The current track is repeated once.

### Repeating all tracks

If you press the REPEAT / SHUFFLE key twice, the corresponding indicator blinks on the display. The complete CD is repeated continuously.

To Cancel Repeat Function: Press the Repeat Button until the repeat indicator is off.

### Skip track / Search within a track

- In playback or pause mode, tap the  button to move to the next track or back to the beginning of the current track.
- During playback, press and hold the  button to search for a specific position within a title at high speed.

## Programming titles in a specific order

This function allows you to play music tracks in a programmed order.

**Note:** The programme can only be set in STOP mode.

1. Press the PROG key once. Both the program number [01] and [PROG] blink on the display.
2. Press the ◀◀/▶▶ key to select the title to be programmed. The [PROG] indicator blinks to prompt you to confirm.
3. Press the PROG key again to save the selection. The program number jumps to [02] and blinks with the [PROG] indicator.
4. Press the ◀◀/▶▶ key to select the next title to be programmed. The [PROG] indicator blinks to prompt you to confirm.
5. Press the PROG key again to save your second selection. Repeat steps 2-4 to program up to 20 titles. Once you have saved the 20th title, the display automatically shows the programmed titles in the order you entered them. At the end of program viewing, both the program number [01] and [PROG] blink on the display.
6. Press the PLAY / PAUSE key to finish and start the programmed sequence.
7. Press the ▶▶ key to go directly to other titles while the program is playing. Press ◀◀ twice to return to a previous title.
8. You can use REPEAT / SHUFFLE to play a specific title (Repeat 1) or all the titles in the programme (Repeat All) repeatedly.
  - The player stops when all programmed titles have been played through once. To repeat programme playback, press the PROG key followed by the PLAY / PAUSE key.
  - To cancel the programme playback, press the STOP key twice while the programme is playing or open the CD door in stop mode.
  - Press the ALBUM key to select the album. Press the MODE key to change the audio source.
  - To switch off the player, press the STANDBY key. The display backlight goes out.

---

## USB/SD OPERATION

---

1. Select the USB/SD mode with the FUNCTION SELECTOR and insert a USB or SD memory device.
2. Use the CD/USB/SD switch button to rotate through CD, USB and SD play modes. The display will show „USB“ or „SD“ if the corresponding mode is active.
3. The repeat, programming, track skip, track search and album functions are used in the same way as in CD mode.
4. It is not possible to wake up from a USB or SD data medium.

---

## BT MODE (10009513 & 10009514 ONLY)

---

1. Select BT (BT) with the function selector switch.
2. Select the installation on your BT sending device. The identifier is „V329“. The password is „0000“.
3. Wait until the connection is established and play the music.
4. The BT will remember the last connection and it will automatically connect
5. It may cause the music system to be unable to connect to others if there are too many devices connected together. Please hold PLAY / PAUSE button for two seconds to clean the memory.

---

## USING EXTERNAL AUDIO DEVICES

---

You can use it to power external audio devices such as laptops and MP3 players.

1. Slide the cover down.
2. Connect the external audio device to the system.
3. Select AUX with the FUNCTION SELECTOR.
4. Switch on the system.
5. Play music etc. on the external audio device.
6. Set the volume of the external audio device and the system to an adequate level.
7. Switch off the device after use.

---

## SETTING THE ALARM CLOCK

---

### Setting the alarm time

1. Press and hold the ALARM button and press the HOUR BUTTON repeatedly.
2. Press and hold the ALARM button and press the MINUTE button repeatedly.

**Note:** When the „PM“ indicator lights up on the display, the unit shows a time in the second half of the day. If no PM display is lit up, the unit shows a time in the first half of the day.

### Setting the alarm on and off

1. Press the ALARM ON/OFF key once. The alarm symbol (bell) appears on the display and the alarm is active.
2. Press the ALARM ON/OFF key once more. The alarm symbol (bell) disappears and the alarm is switched off.

### Checking the alarm time

To check the alarm time, press the ALARM ON/OFF key.

### Defining a radio alarm

Define an alarm time, set the FUNCTION SELECT SWITCH to Radio, tune in a radio station and adjust the volume, switch off the unit.

### Defining a CD alarm

Define an alarm time, set the FUNCTION SELECT SWITCH to CD, insert a CD and adjust the volume, switch off the unit.

### Define alarm with wake-up sound

1. Set the FUNCTION SELECT SWITCH to ALARM.
2. When the alarm time is reached, the unit will sound an alarm for 3 minutes.
3. If you do not want the alarm to be switched on the next day, press the ALARM ON/OFF key. The alarm symbol (bell) disappears from the display.



## TROUBLESHOOTING

Problem	Possible cause	Approach
The radio signal roars.	Radio station not correctly set.	Readjust the radio station.
	Radio antenna not developed.	Develop radio antenna
No radio reception.	Device not in RADIO mode.	Select the RADIO mode.
	Volume too low	Increase the volume.
CD drive is not running.	CD mode not active	Select the CD mode.
	CD is not properly seated in the drive.	Insert the CD correctly.
	CD contains unreadable data.	Check the contents of the CD.
CD jumps.	CD is scratched.	Clean the CD or replace it.
Unwanted noise when playing the CD.	CD is dirty.	Clean the CD.
	Lens is dirty.	Clean the lens with a cleaning CD.
	External physical influences.	Move the machine.
Distorted sound at high volume.	Volume control set to maximum setting.	Reduce the volume.
No wake-up alarm.	Alarm not active.	Activate the alarm.
	Wrong alarm time.	Make sure that AM/PM is set correctly.
No BT connection is established.	The system memory is full.	Press and hold the PLAY / PAUSE key for 2 seconds to clear the memory.

---

## HINTS ON DISPOSAL

---



According to the European waste regulation 2012/19/EU this symbol on the product or on its packaging indicates that this product may not be treated as household waste. Instead it should be taken to the appropriate collection point for the recycling of electrical and electronic equipment. By ensuring this product is disposed of correctly, you will help prevent potential negative consequences for the environment and human health, which could otherwise be caused by inappropriate waste handling of this product. For more detailed information about recycling of this product, please contact your local council or your household waste disposal service.

Your product contains batteries covered by the European Directive. 2006/66/EC, which cannot be disposed of with normal household waste. Please check local rules on separate collection of batteries. The correct disposal of batteries helps prevent potentially negative consequences on the environment and human health.

---

## DECLARATION OF CONFORMITY

---

**Producer:**

Chal-Tec GmbH, Wallstraße 16, 10179 Berlin, Germany.

The complete declaration of conformity of the manufacturer can be found at the following link:  
<https://use.berlin/10027658>

**Estimado cliente:**

Le felicitamos por la adquisición de este producto. Lea atentamente el siguiente manual y siga cuidadosamente las instrucciones de uso con el fin de evitar posibles daños. La empresa no se responsabiliza de los daños ocasionados por un uso indebido del producto o por haber desatendido las indicaciones de seguridad. Escanee el código QR para obtener acceso al manual de usuario más reciente y otra información sobre el producto:



---

## ÍNDICE DE CONTENIDOS

---

Indicaciones de seguridad	36
Descripción del aparato	38
Mando a distancia	39
Montaje	40
Puesta en marcha y funcionamiento	42
Radio	43
Reproductor de CD	44
Reproducción de un CD MP3	45
Funcionamiento del USB/SD	47
BT operación (sólo 10009513 Y 10009514)	47
Usando dispositivos de audio externos	47
Ajuste de la alarma	48
Solución de errores	49
Retirada del aparato	50
Declaración de conformidad	50

---

## DATOS TÉCNICOS

---

Número de artículo	10006663, 10006664, 10009511, 10009512, 10009513, 10009514, 10027657, 10027658
Fuente de alimentación	220-240 V ~ 50 Hz

---

## INDICACIONES DE SEGURIDAD

---

### Advertencias generales de seguridad



#### ATENCIÓN

Riesgo de lesiones. No escuche la música a un volumen demasiado alto, pues podría provocar daños auditivos.

- Este aparato puede ser utilizado por niños mayores de 8 años y personas con discapacidades físicas, sensoriales y mentales y/o con falta de experiencia y conocimientos, siempre y cuando hayan sido instruidos sobre el uso del aparato y comprendan los peligros y riesgos asociados.
- Introduzca solo CD en el compartimento.
- Nunca abra la tapa del aparato ni intente realizar usted mismo reparaciones en el mismo.
- Contacte con personal cualificado en caso de reparaciones. El aparato no contiene ninguna pieza que pueda ser reparada por el usuario.
- Un uso inadecuado puede provocar daños en el aparato y conllevaría a la cancelación de la garantía.

### Toma para suministro eléctrico

- Utilice exclusivamente la fuente de alimentación contenida en el envío. El uso de otra fuente de alimentación puede provocar la cancelación de la garantía y/o daños irreparables en el aparato.
- En caso de tormenta, desconecte el enchufe de la toma de corriente.
- Asegúrese de que el aparato esté apagado antes de desconectar el enchufe.
- Si utiliza una base múltiple o el enchufe como dispositivo de desconexión, debe tener en cuenta que siempre deba estar accesible y listo para funcionar.
- Nunca tire las pilas al fuego ni intente abrir la carcasa protectora.
- Las pilas son nocivas si se ingieren y deben guardarse fuera del alcance de los niños.

## Ventilación

- Nunca bloquee ni tape los orificios de ventilación, agujeros o aperturas del aparato con objetos como alfombras, paños o similares, pues podrían poner en riesgo su funcionalidad y/o ventilación en cuanto a un uso seguro.
- La parte inferior del aparato puede calentarse si se utiliza durante un periodo de tiempo prolongado. Se trata de un fenómeno normal.

## Lugar de instalación

- Asegúrese de que el aparato se sitúe sobre una superficie estable y plana.
- Coloque el aparato a un máximo de 1,4 metros de la toma de corriente más cercana. Asegúrese de que el cable de alimentación y el cable del altavoz no provoquen tropiezos.
- Coloque el aparato al menos a un metro de otros dispositivos eléctricos para evitar interferencias.
- Coloque el aparato de tal manera que se encuentre dentro del alcance de los dispositivos BT (por ejemplo iPod/iPhone/iPad/dispositivos Android/ordenador, etc.). El alcance (sin obstáculos) es de un máximo de 10 metros (33 pies).
- Asegúrese de que el aparato tenga suficiente espacio hacia arriba para que la antena se pueda orientar correctamente.
- Nunca coloque el aparato sobre superficies antiguas o enceradas.

## Indicaciones sobre el láser



### ATENCIÓN

Riesgo de lesiones. Nunca toque la lente óptica del compartimento del CD y no la mire directamente.

- Este aparato es un producto láser de clase 1.
- El uso de mandos no incluidos en el manual de instrucciones o la ejecución de modificaciones no autorizadas del aparato puede provocar la liberación de radiación láser.

## DESCRIPCIÓN DEL APARATO

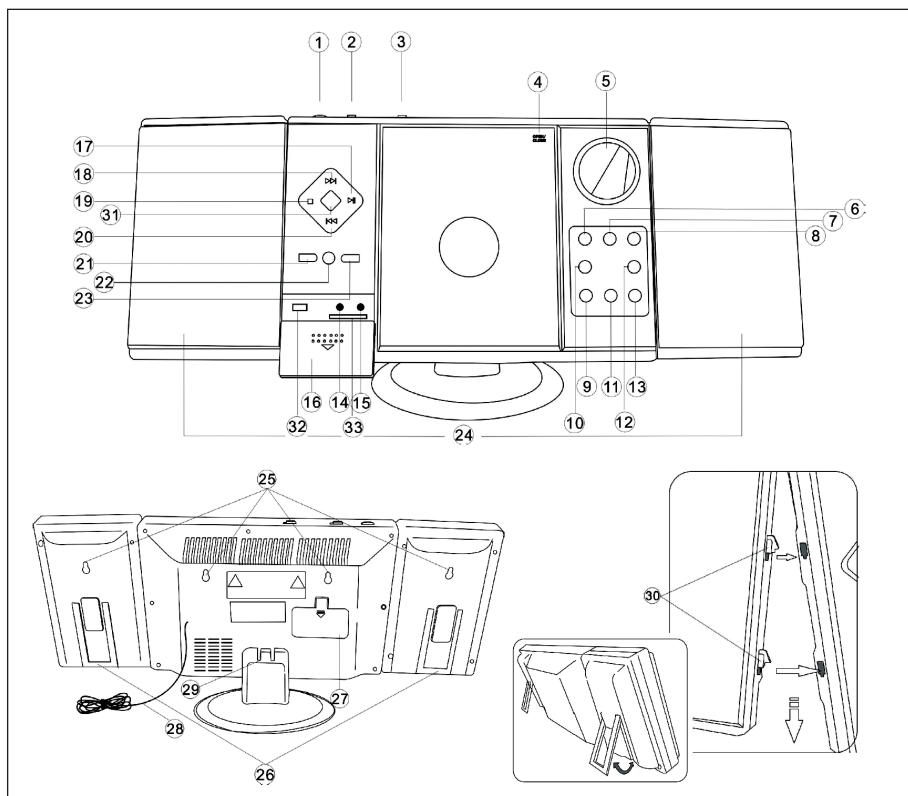

1	Entrada USB	8	Standby
2	Entrada SD	9	Volumen - / hora
3	Selector de funciones	10	Alarma
4	Tapa del CD	11	Volumen + / minuto
5	Pantalla	12	Encender/apagar alarma
6	Sintonizador (hacia abajo)	13	Tiempo
7	Sintonizador (hacia arriba)	14	Entrada auriculares

15	Entrada AUX	23	Album/preset+
16	Tapa	24	Altavoz
17	Play/pausa/escan	25	Agujeros para el montaje en pared
18	Búsqueda de pista hacia adelante	26	Apoyo del altavoz
19	Stop/guardar	27	Pilas
20	Búsqueda de pista hacia atrás	28	Antena UKW
21	Repetir/programar/configurar	29	Pie
22	Sensor del mando a distancia	30	Colgadores del altavoz

## MANDO A DISTANCIA

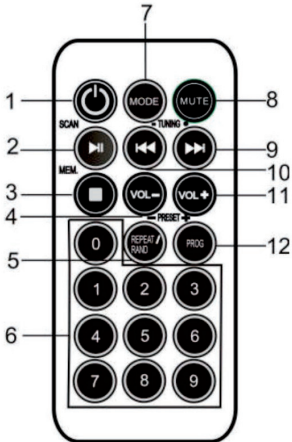
 <p>The diagram shows a remote control with the following buttons and callouts: 1: Power button; 2: Play/Pause/Scan button; 3: Stop/Memory button; 4: Volume Down button; 5: Repeat/Random/Preset button; 6: Numeric keypad (0-9); 7: Mode button; 8: Mute button; 9: Next/Seek Forward button; 10: Previous/Seek Backward button; 11: Volume Up button; 12: Repeat/Random/Program/Preset button.</p>	1	Standby
	2	Play/pausa/scan
	3	Stop/memoria
	4	Volumen -
	5	Repetir/aleatorio/preset
	6	Teclas numéricas
	7	Modo
	8	Silencio
	9	Pista/buscar emisora hacia adelante
	10	Pista/buscar emisora hacia atrás
	11	Volumen +
	12	Programar / Preset +

# MONTAJE

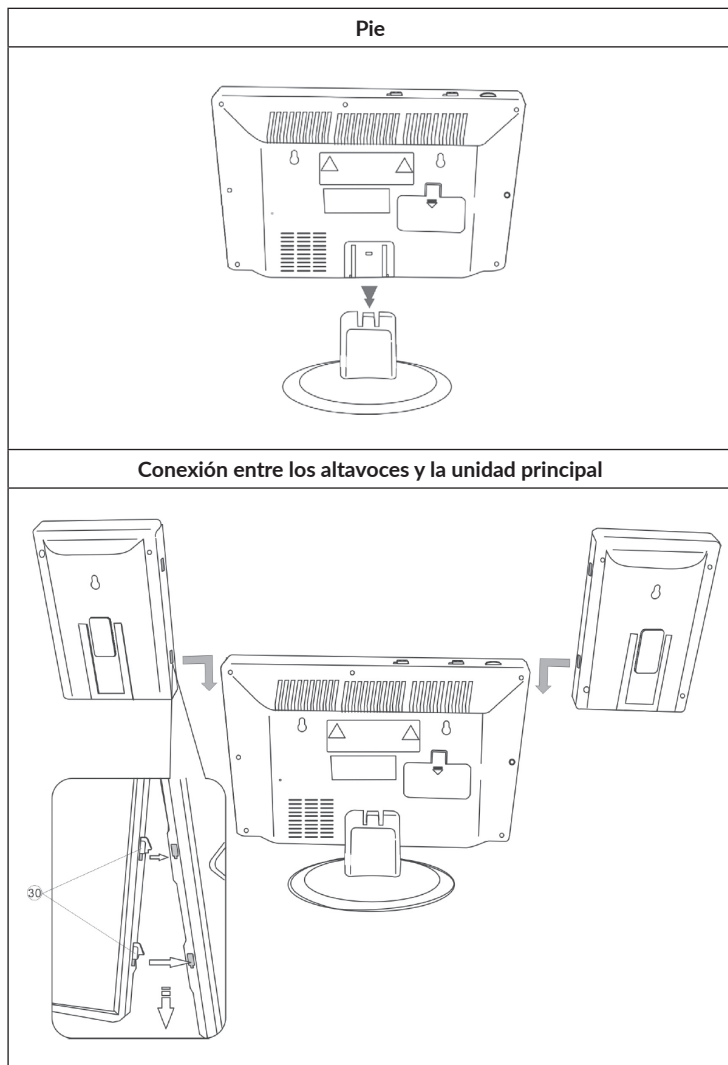



### Montaje en la pared

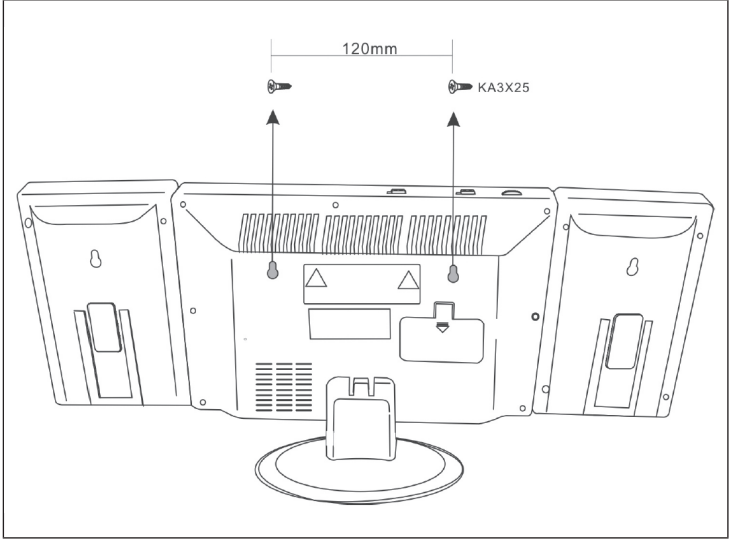

## PUESTA EN MARCHA Y FUNCIONAMIENTO

### Conectando la fuente de alimentación

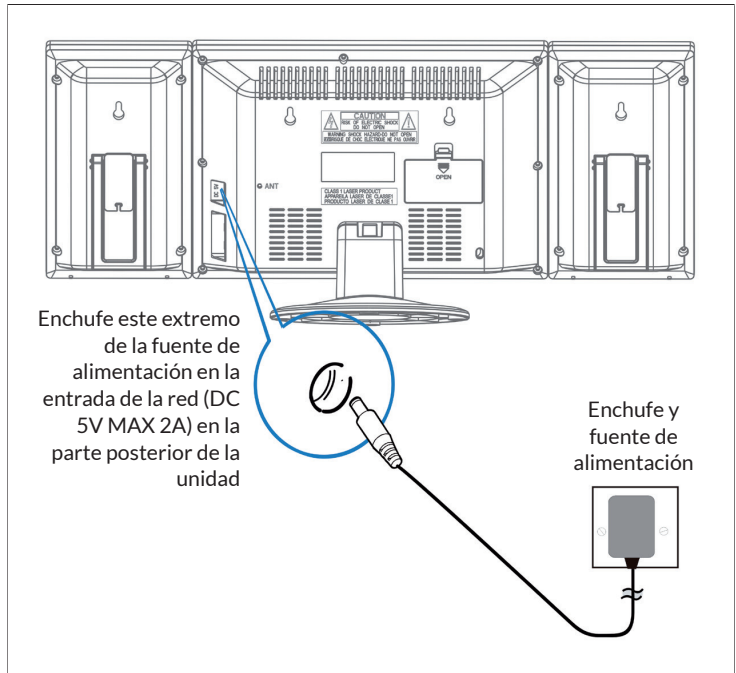

Asegúrese de que el enchufe se ha retirado de la toma antes de hacer cualquier conexión. Asegúrese de que la toma de corriente a la que conectas el adaptador de CA funciona y proporciona un suministro de energía constante.

### Sistema de respaldo de pilas

El sistema está equipado con un sistema de respaldo de baterías para el reloj, el cual es alimentado por 2 pilas (tipo AA). Las pilas no están incluidas.

**Nota:** Las pilas pueden ser instaladas como una opción de respaldo, para salvar la hora del reloj en caso de un corte de energía. En caso de un fallo de alimentación, no se muestra la hora, pero el reloj sigue funcionando de manera que la hora actual se mantiene al reiniciarse.

## Insertar las pilas en el mando a distancia

- Empuje la tapa del compartimento de las pilas y deslícela para abrir el compartimento.
- Inserte una pila CR2025 de acuerdo con las marcas de polaridad (+ y -) en el compartimento y en la pila.
- Coloca la tapa en el compartimento, presiónala suavemente y deslízala hasta que encaje en su sitio.

**Nota:** Si no se utiliza el mando a distancia durante mucho tiempo, es posible que la pila se agote y que el mando a distancia no funcione. En este caso, por favor, cambie la pila por una nueva. No exponga la pila del mando a distancia a un calor excesivo, como el sol, el fuego o similares.

## Ajustar la hora

En el modo de espera, mantenga pulsado el botón TIME, la pantalla de la hora parpadeará. Presione los botones VOL- / HOUR y VOLUME +/MINUTE para ajustar la hora actual.

---

## RADIO

---

**Nota:** Cuando se buscan emisoras o se escuchan emisoras de radio, no se muestra ninguna frecuencia en la pantalla.

## Búsqueda automática de la emisora

Puede usar la función SCAN para buscar automáticamente nuevas estaciones de radio digitales y eliminar las emisoras inactivas.

Mantenga pulsado el botón PLAY / PAUSE / FM SCAN del sistema de audio o del mando a distancia durante 2 segundos para seleccionar [Escanear]. El número de emisoras encontradas se muestra durante la búsqueda automática de estaciones. Cuando la búsqueda automática de emisoras termine, se sintonizará la última emisora escuchada. Si la última emisora escuchada ya no está disponible, se sintoniza la primera emisora de la lista alfabética.

Para sintonizar manualmente una emisora de radio específica, pulse el botón  del equipo de sonido o del mando a distancia repetidamente.

## Recuperar las emisoras almacenadas

En el modo de radio, puede acceder a las emisoras de radio preseleccionadas pulsando repetidamente el botón PRESET del mando a distancia. Cuando se accede a las emisoras preseleccionadas por primera vez, [P01] parpadea en la pantalla.

**Nota:** El reloj y las estaciones de radio deben ser reseteados en caso de una interrupción de la energía o de un fallo en la alimentación. 00:00] aparece y parpadea en la pantalla para recordarle que la energía ha sido interrumpida y que el reloj necesita ser reajustado. Después de reiniciar el reloj, inicie una búsqueda automática de la estación de nuevo.

---

## REPRODUCTOR DE CD

---

1. Encienda la unidad pulsando el botón STANDBY. La pantalla se enciende.
2. Presione el botón MODE para seleccionar el modo CD.
3. Abra la puerta del CD pulsando la marca de ABRIR/CERRAR de la puerta del CD. Inserte un CD con la cara de la etiqueta hacia arriba y luego cierre la puerta del CD.
4. La reproducción comienza desde la pista 1 cuando el jugador deja de leer la tabla de contenidos. El icono de reproducción aparece continuamente en la pantalla.
5. Durante la reproducción, pulse el botón PLAY / Pause para detener la reproducción. El icono de reproducción parpadea. Presione el botón PLAY / PAUSE de nuevo para reanudar la reproducción.
6. Ajuste el nivel de volumen deseado con los botones VOLUME (+/-).

---

## REPRODUCCIÓN DE UN CD MP3

---

1. Encienda la unidad pulsando el botón STANDBY. La pantalla se enciende.
2. Presione el botón MODE para seleccionar el modo CD.
3. Abra la puerta del CD pulsando la marca de ABRIR/CERRAR de la puerta del CD. Inserte un CD de MP3.
4. Presione el botón del ÁLBUM y la información del disco se muestra.
5. La reproducción comienza desde la pista 1 al leer el CD. El icono de reproducción aparece continuamente en la pantalla.
6. Presione el botón PLAY / PAUSE durante la reproducción para detener la reproducción. El icono de reproducción parpadea. Presione el botón PLAY / PAUSE de nuevo para reanudar la reproducción.

### Para repetir una sola pista



Cuando se pulsa una vez el botón REPEAT / RECEIVE, el indicador correspondiente parpadea en la pantalla. La pista actual se repite una vez.

### Repita todas las pistas

Cuando se pulsa dos veces el botón REPEAT / RECEIVE, el indicador correspondiente parpadea en la pantalla. El CD completo se repite continuamente.

Para cancelar la función de repetición: Presione el botón de repetición hasta que el indicador de repetición se apague.

### Saltar las pistas / Buscar dentro de una pista

- En el modo de reproducción o pausa, toque el botón  para pasar a la siguiente pista o volver al principio de la pista actual.
- Durante la reproducción, mantenga pulsado el botón  para buscar una posición específica dentro de un título a alta velocidad.

## Programar pistas en un orden específico

Esta función permite que las pistas de música se reproduzcan en un orden programado.

**Nota:** El programa sólo se puede ajustar en el modo STOP.

1. Presione el botón PROG una vez. Tanto el número de programa [01] como el [PROG] parpadearán en la pantalla.
2. Presione el botón ◀◀/▶▶ para seleccionar la canción que se va a programar. El indicador [PROG] parpadeará para pedirle que confirme.
3. Presione el botón PROG de nuevo para guardar la selección. El número de programa saltará a [02] y parpadeará con la pantalla [PROG].
4. Pulse el botón ◀◀/▶▶ para seleccionar la siguiente pista a programar. La pantalla [PROG] parpadeará para pedirle que confirme.
5. Presione el botón PROG de nuevo para guardar su segunda selección. Repita los pasos 2-4 para programar hasta 20 canciones. Una vez que haya guardado la vigésima pista, la pantalla mostrará automáticamente las pistas programadas en el orden que haya introducido. Al final de la revisión del programa, tanto el número de programa [01] como el [PROG] parpadearán en la pantalla.
6. Presione la tecla PLAY / PAUSE para completar e iniciar la secuencia programada.
7. Presione el botón ▶▶ para moverse directamente a otros títulos mientras el programa se está reproduciendo. Presione dos veces ◀◀ para volver a una pista anterior.
8. Puedes usar RECOVERY / RECEIVE PLAY para reproducir un título específico (Repetir 1) o todos los títulos del programa (Repetir todo) repetidamente.
  - El reproductor se detiene cuando todas las pistas programadas se han reproducido una vez. Para repetir la reproducción del programa, pulse la tecla PROG seguida de la tecla PLAY / PAUSE.
  - Para cancelar la reproducción del programa, presione el botón STOP dos veces mientras el programa se está reproduciendo o abra la puerta del CD en el modo de parada.
  - Presione el botón ALBUM para seleccionar el álbum. Presione el botón MODE para cambiar la fuente de audio.
  - Para apagar el reproductor, pulse el botón STANDBY. La luz de fondo de la pantalla se apaga.

---

## FUNCIONAMIENTO DEL USB/SD

---

1. Seleccione el modo USB/SD con el INTERRUPTOR DE SELECCIÓN DE FUNCIONES e inserte un dispositivo de memoria USB o SD.
2. Utilice el botón de conmutación CD/USB/SD para girar a través de los modos de reproducción de CD, USB y SD. La pantalla mostrará „USB“ o „SD“ cuando el modo correspondiente esté activo.
3. Las funciones de repetición, programación, salto, búsqueda y álbum se utilizan de la misma manera que en el modo CD.
4. No hay posibilidad de despertarse con los medios USB o SD.

---

## BT OPERACIÓN (SÓLO 10009513 Y 10009514)

---

1. Seleccione BT (BT) con el interruptor de selección de funciones.
2. Seleccione el sistema en su dispositivo de transmisión de BT. El identificador es „V329“. La contraseña es “0000”.
3. Espere hasta que se establezca la conexión y ponga la música.
4. El BT recordará la última conexión y establecerá automáticamente una conexión.
5. Puede ser que el sistema de música no pueda conectarse a otros si hay demasiados dispositivos juntos. Por favor, mantenga pulsado el botón PLAY / PAUSE durante dos segundos para limpiar la memoria.

---

## USANDO DISPOSITIVOS DE AUDIO EXTERNOS

---

Puede operar dispositivos de audio externos como computadoras portátiles y reproductores de MP3 a través del dispositivo.

1. Deslice la cubierta hacia abajo.
2. Conecte el dispositivo de audio externo al sistema.
3. Seleccione AUX con el interruptor de selección de funciones.
4. Enciende el sistema.
5. Reproduzca música, etc. a través del dispositivo de audio externo.
6. Ajuste el volumen del dispositivo de audio externo y el sistema encendido.
7. Apague la unidad después de su uso.

---

## AJUSTE DE LA ALARMA

---

### Ajustar la hora de la alarma

1. Mantenga presionado el botón de ALARMA y pulse el BOTÓN DE HORA repetidamente
2. Mantenga pulsado el botón de ALARMA y pulse el botón de MINUTO repetidamente.

**Nota:** Cuando el indicador „PM” se enciende en la pantalla, la unidad muestra una hora en la segunda mitad del día. Si no se enciende el indicador PM, la unidad muestra una hora en la primera mitad del día.

### Encender y apagar la alarma

1. Presione el botón de ALARMA ON/OFF una vez El símbolo de la alarma (campana) aparece en la pantalla y la alarma está activa.
2. Presione el botón de encendido/apagado de la alarma una vez más. El símbolo de la alarma (campana) se apaga y la alarma se apaga.

### Comprobando la hora de la alarma

Para comprobar la hora de la alarma, pulse el botón de encendido/apagado de la alarma.

### Definir la alarma de radio

Defina una hora de alarma, ponga el interruptor de selección de funciones en la radio, sintonice una emisora de radio y ajuste el volumen, apague la unidad.

### Definir la alarma de CD

Defina una hora de alarma, ponga el interruptor de selección de funciones en CD, inserte un CD y ajuste el volumen, apague la unidad.

Definir la alarma con el sonido del despertador

1. Ponga el interruptor de selección de funciones en alarma.
2. Cuando se alcance la hora de la alarma, la unidad se encenderá durante 3 minutos.
3. Si no quiere que la alarma suene al día siguiente, pulse el botón de encendido/apagado de la alarma. El símbolo de la alarma (campana) desaparece de la pantalla.



## SOLUCIÓN DE ERRORES

Problema	Posible causa	Solución
La señal de radio está retumbando.	La emisora de radio no está correctamente ajustada.	Reajuste la estación de radio.
	Antena de radio no extendida.	Extienda la antena de radio
No hay señal	El aparato no está en el modo radio	Seleccione el modo radio
	El volumen está muy bajo	Suba el volumen
El CD no funciona	El modo CD no está activado	Seleccione el modo CD
	El CD no está bien puesto	Coloque el CD correctamente
	El CD no se puede leer	Compruebe el estado del CD
El CD salta	El CD está rayado	Limpie el CD o sustitúyalo
SE oyen ruidos indeseados durante la reproducción del CD	El CD está sucio	Limpie el CD o sustitúyalo
	La lentilla está sucia	Limpie la lente con un CD limpiador
	Agentes físicos externos.	Cambie el dispositivo.
Sonido distorsionado a alto volumen.	Control de volumen al máximo.	Reduzca el volumen.
No hay despertador	La alarma no está activada	Active al alarma
	Hora de alarma equivocada	Asegúrese de si es AM o PM.
No se ha establecido ninguna conexión con el BT.	La memoria del sistema está llena.	Mantenga pulsado el botón PLAY / PAUSE durante 2 segundos para borrar la memoria.

---

## RETIRADA DEL APARATO

---



Si el aparato lleva adherida la ilustración de la izquierda (el contenedor de basura tachado) entonces rige la normativa europea, directiva 2012/19/UE. Este producto no debe arrojarse a un contenedor de basura común. Infórmese sobre las leyes territoriales que regulan la recogida separada de aparatos eléctricos y electrónicos. Respete las leyes territoriales y no arroje aparatos viejos al cubo de la basura doméstica. Una retirada de aparatos conforme a las leyes contribuye a proteger el medio ambiente y a las personas a su alrededor frente a posibles consecuencias perjudiciales para la salud. El reciclaje ayuda a reducir el consumo de materias primas.

Este producto contiene pilas que según la Normativa europea 2006/66/EG no deben ser arrojadas al cubo de la basura común. Infórmese sobre la legislación de su país que regula la retirada y eliminación de las pilas y baterías. La retirada y eliminación de pilas conforme a la ley, protege el medio ambiente y a las personas frente a posibles riesgos para la salud.

---

## DECLARACIÓN DE CONFORMIDAD

---

**Fabricante:**

Chal-Tec GmbH, Wallstraße 16, 10179 Berlín (Alemania).

Puede descargar la declaración de conformidad completa del fabricante en el siguiente enlace:  
<https://use.berlin/10027658>

**Cher client,**

Toutes nos félicitations pour l'acquisition de ce nouvel appareil. Veuillez lire attentivement les instructions suivantes de branchement et d'utilisation afin d'éviter d'éventuels dommages. Le fabricant ne saurait être tenu pour responsable des dommages dus au non-respect des consignes de sécurité et à la mauvaise utilisation de l'appareil. Scannez le QR-Code pour accéder à la dernière version du mode d'emploi et à d'autres informations concernant le produit:



---

## SOMMAIRE

---

Consignes de sécurité	52
Aperçu de l'appareil	54
Télécommande	55
Montage	56
Mise en marche et utilisation	58
Radio	59
Rappel d'une station mémorisée	60
Lecteur CD	60
Lecture d'un CD MP3	61
Utilisation avec USB/SD	63
Utilisation de BT (uniquement 10009513 & 10009514)	63
Utilisation d'appareils audio externes	63
Réglage de l'alarme	64
Résolution des problèmes	65
Conseils pour le recyclage	66
Déclaration de conformité	66

---

## FICHE TECHNIQUE

---

Numéro d'article	10006663, 10006664, 10009511, 10009512, 10009513, 10009514, 10027657, 10027658
Alimentation	220-240 V ~ 50 Hz

---

## CONSIGNES DE SÉCURITÉ

---

### Consignes générales de sécurité



#### ATTENTION

Risque de blessures ! n'écoutez pas de musique à trop fort volume, car cela peut endommager votre audition.

- Cet appareil peut être utilisé par des enfants de 8 ans ou plus et des personnes ayant des capacités physiques, sensorielles et mentales limitées et / ou dénuées d'expérience et de connaissances, à condition d'avoir été instruits au fonctionnement de l'appareil par une personne responsable et d'en comprendre les risques associés.
- Ne mettez que des CD dans le lecteur CD.
- N'ouvrez jamais le capot de l'appareil et n'essayez pas de le réparer vous-même.
- Consultez un personnel qualifié pour les réparations. L'appareil ne contient aucun élément réparable par l'utilisateur.
- Une mauvaise manipulation peut endommager l'appareil et annuler la garantie.

### Branchement

- Utilisez uniquement l'adaptateur secteur fourni. L'utilisation de tout autre adaptateur peut annuler la garantie et / ou causer des dommages irréparables à l'appareil.
- Pendant les orages, débranchez l'appareil de la prise de courant.
- Veillez à éteindre l'appareil avant de débrancher le cordon d'alimentation.
- Si vous avez une prise multiple ou utilisez la fiche pour débrancher l'appareil, veillez à ce qu'elles soient toujours facilement accessibles et prêtes à fonctionner.
- Ne jetez jamais les piles au feu et n'essayez pas de les ouvrir.
- Une pile avalée est dangereuse la santé. Les piles doivent donc être rangées hors de la portée des jeunes enfants.

## Ventilation

- Ne pas obstruer ni couvrir les ouvertures de ventilation, les trous ou les ouvertures de l'appareil avec des objets tels que des tapis, tissus et similaires, car la fonctionnalité et/ou la ventilation en toute sécurité ne pourraient pas être garanties.
- Le bas de l'appareil peut chauffer s'il est utilisé pendant une période prolongée. Cela est normal.

## Emplacement

- Assurez-vous que l'appareil repose sur une surface plane et stable.
- Ne placez pas l'appareil à plus de 1,4 mètre de la prise la plus proche. Assurez-vous que le cordon d'alimentation et les câbles d'enceintes ne présentent aucun risque de chute.
- Placez l'appareil à au moins un mètre de tout autre équipement électrique pour éviter les parasites.
- Configurez l'appareil pour qu'il se trouve à portée des appareils BT externes (tels qu'un iPod / iPhone / iPad / appareils Android / ordinateurs, etc.). La portée (sans obstacles) est de 10 mètres (33 pieds) au maximum.
- Assurez-vous que le périphérique dispose de suffisamment d'espace vers le haut pour pouvoir diriger correctement l'antenne.
- Ne placez jamais l'appareil directement sur des surfaces anciennes ou cirées.

## Remarques concernant le laser



### ATTENTION

Risque de blessure ! Ne jamais toucher ou regarder dans l'objectif optique du compartiment CD.

- Cet appareil est un produit laser de classe 1
- L'utilisation de commandes autres que celles mentionnées dans le mode d'emploi ou toute modification non autorisée de l'appareil peut entraîner la libération dangereuse de rayons laser.

## APERÇU DE L'APPAREIL

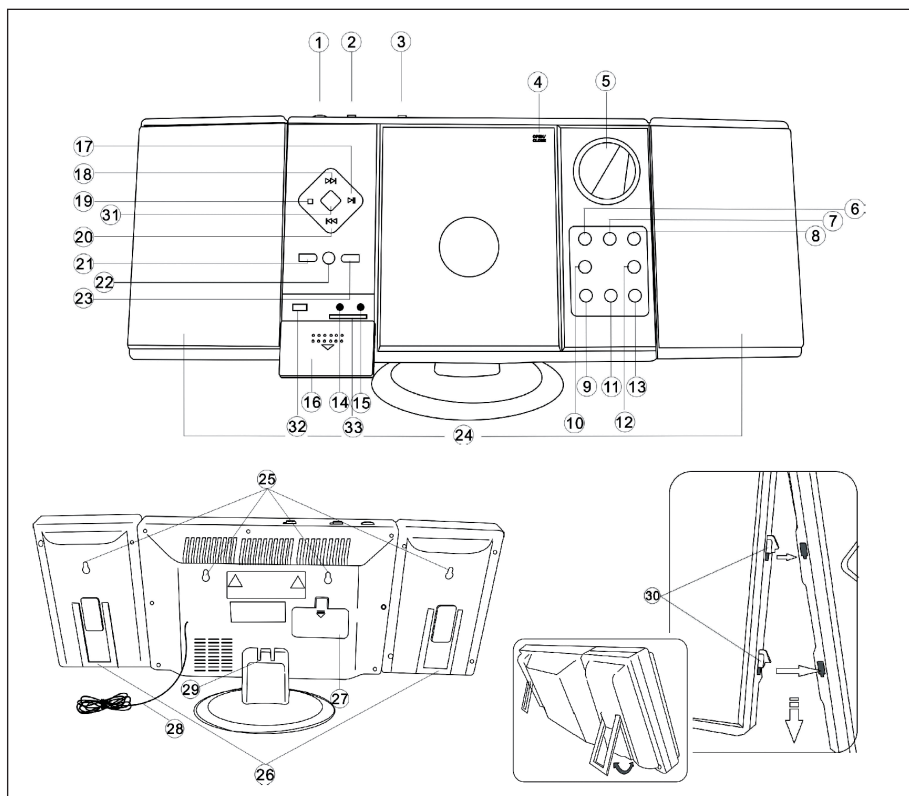

1	Entrée USB	8	Veille
2	Lecteur SD	9	VOL- / heure
3	Sélecteur de fonction	10	Alarme
4	Tiroir CD	11	VOL+ / Minute
5	Écran	12	Alarme marche/ arrêt
6	Recherche de stations (vers le bas)	13	Heure
7	Recherche de stations (vers le haut)	14	Prise casque

15	Entrée AUX	23	Album / Preset+
16	Cache	24	Enceinte
17	Lecture / Pause / Scan	25	Trou de montage mural
18	Recherche de titre vers l'avant	26	Support d'enceinte
19	Stop / mémoire	27	Compartiment à piles
20	Recherche de titre vers l'arrière	28	Antenne FM
21	Répétition / Prog / Preset-	29	Pied
22	Capteur de télécommande	30	Suspensions de haut-parleurs

## TÉLÉCOMMANDE

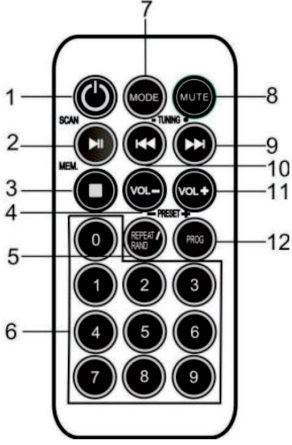
 <p>The diagram shows a remote control with the following buttons and callouts: 1: Power button; 2: SCAN button; 3: MEM button; 4: Stop button; 5: 0 button; 6: Numeric keypad (1-9); 7: MODE button; 8: MUTE button; 9: FWD button; 10: REV button; 11: VOL- button; 12: REPEAT/PROG button.</p>	1	Veille
	2	Lecture / Pause / Scan
	3	Stop / MEM.
	4	Volume -
	5	Répétition / Lecture aléatoire / Preset-
	6	Touches numériques
	7	Mode
	8	Fonction muet
	9	Recherche de titre / station vers l'avant
	10	Recherche de titre / station vers l'arrière
	11	Volume +
	12	Prog / Preset+

## MONTAGE

### Pied

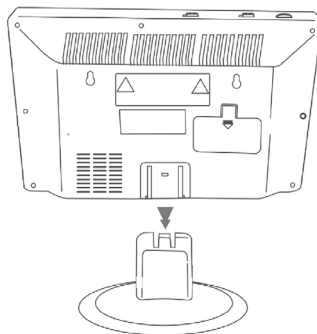

### Connexion entre les enceintes et l'unité principale

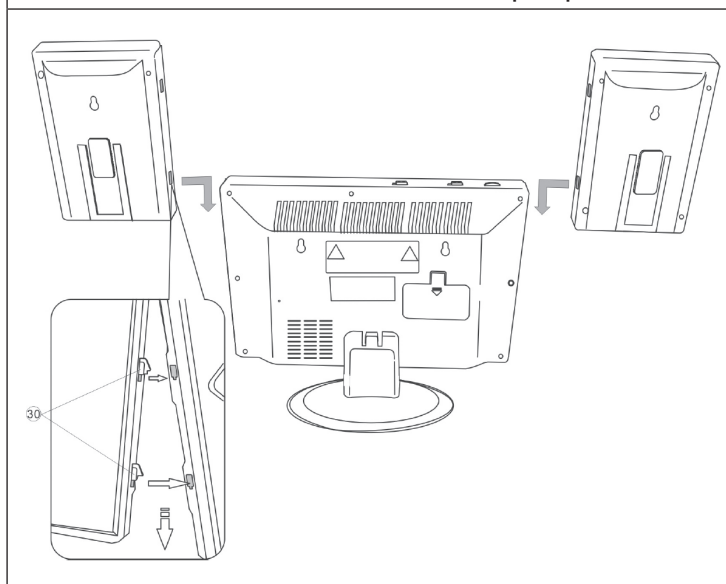



Montage mural

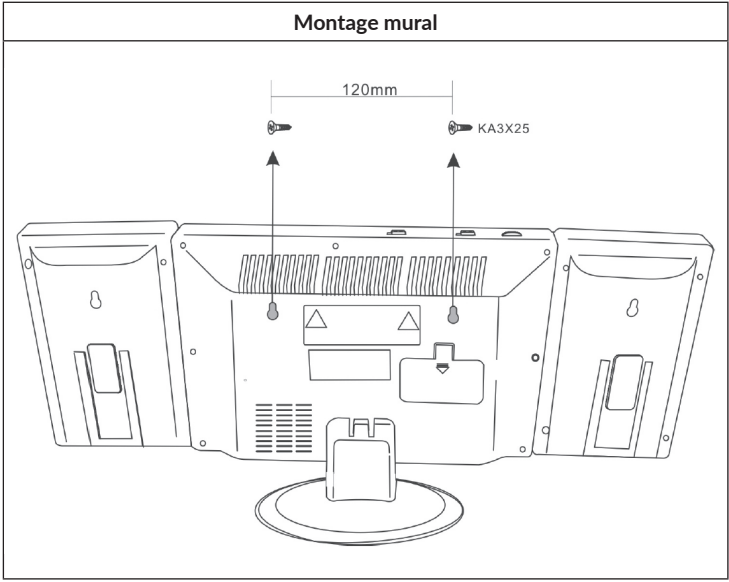

## MISE EN MARCHÉ ET UTILISATION

### Branchement de l'adaptateur secteur

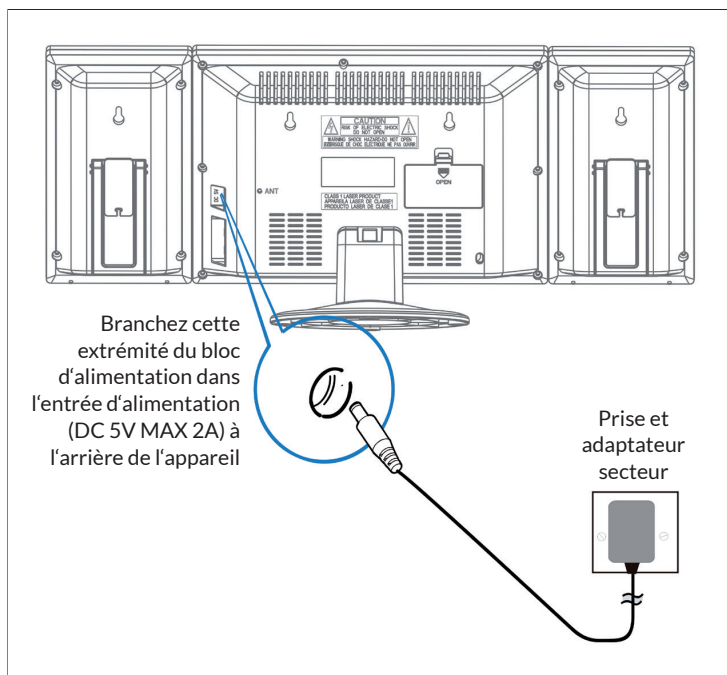

Vérifiez que la fiche est débranchée de la prise avant d'effectuer toute connexion. Assurez-vous que la prise électrique sur laquelle vous branchez l'adaptateur secteur fonctionne et fournit une alimentation constante.

### Système de pile de secours

Le système est équipé d'un système de batterie de secours pour l'horloge, alimenté par 2 piles (type AA). Les piles ne sont pas incluses.

**Remarque :** Les piles peuvent être installées comme option de secours pour conserver le réglage de l'heure en cas de panne de courant. En cas de panne de courant, l'heure ne sera pas affichée, mais l'horloge continuera à fonctionner afin que l'heure actuelle soit conservée lors du redémarrage.

## Insertion des piles dans la télécommande

- Appuyez sur le couvercle du compartiment des piles et faites glisser le couvercle pour ouvrir le compartiment.
- Insérez la pile CR2025 en respectant le Marquage de polarité (+ et -) dans le compartiment et sur la pile.
- Placez le couvercle sur le compartiment, appuyez légèrement dessus et faites-le glisser vers l'intérieur jusqu'à ce qu'il s'enclenche.

**Remarque :** Si vous n'utilisez pas la télécommande pendant une longue période, la pile peut faiblir et la télécommande peut ne pas fonctionner. Dans ce cas, veuillez remplacer la pile par une neuve. La pile de la télécommande ne doit pas être exposée à une chaleur excessive telle que la lumière du soleil, le feu ou autre.

## Réglage de l'heure

En mode veille, appuyez sur TIME et maintenez-le, l'affichage de l'heure clignote. Appuyez sur VOL- / HEURE et VOLUME + / MINUTE pour régler l'heure actuelle.

---

## RADIO

---

Remarque : Aucune fréquence n'apparaît sur l'affichage lors de la recherche d'une station ou de l'écoute de stations de radio.

### Recherche automatique de stations

Utilisez la fonction SCAN pour rechercher automatiquement de nouvelles stations de radio numériques et supprimer les stations inactives.

Appuyez sur PLAY / PAUSE / FM SCAN sur la chaîne stéréo ou la télécommande et maintenez-le pendant 2 secondes pour sélectionner [Scan]. Le nombre de stations trouvées s'affiche pendant la recherche automatique de stations. Lorsque la recherche automatique des stations est terminée, la dernière station écoutée est lue. Si la dernière station écoutée n'est plus disponible, la première station de la liste alphabétique est lue.

Pour régler manuellement une station de radio spécifique, appuyez plusieurs fois sur ◀◀/▶▶ sur la chaîne stéréo ou la télécommande.

---

## RAPPEL D'UNE STATION MÉMORISÉE

---

En mode radio, rappelez les stations mémorisées en appuyant plusieurs fois sur la touche PRESET de la télécommande. Lorsque vous appelez les stations mémorisées pour la première fois, [P01] clignote sur l'affichage.

**Remarque** : L'horloge et les stations de radio doivent être réinitialisées en cas de panne de courant. [00:00] apparaît et clignote sur l'écran pour vous informer que l'alimentation a été interrompue et que l'horloge doit être réinitialisée. Après avoir réglé à nouveau l'horloge, recommencez une recherche automatique de stations.

---

## LECTEUR CD

---

1. Allumez l'appareil en appuyant sur la touche STANDBY. L'écran s'allume.
2. Appuyez sur MODE pour sélectionner le mode CD.
3. Ouvrez le tiroir à CD en appuyant sur la marque OPEN / CLOSE sur le tiroir à CD. Insérez un CD avec l'étiquette vers le haut, puis fermez le tiroir à CD.
4. La lecture commence à partir de la piste 1 dès que le lecteur a fini de lire la table des matières. Le symbole de lecture apparaît en continu sur l'écran.
5. Pendant la lecture, appuyez sur PLAY / PAUSE pour interrompre la lecture. Le symbole de lecture clignote. Appuyez à nouveau sur PLAY / PAUSE pour reprendre la lecture.
6. Réglez le volume souhaité avec les touches VOLUME (+/-).

---

## LECTURE D'UN CD MP3

---

1. Allumez l'appareil en appuyant sur la touche STANDBY. L'écran s'allume.
2. Appuyez sur MODE pour sélectionner le mode CD.
3. Ouvrez le tiroir à CD en appuyant sur la marque OPEN / CLOSE sur le tiroir à CD. Insérez un CD MP3.
4. Appuyez sur ALBUM pour afficher les informations du disque.
5. La lecture commence à partir de la piste 1 dès que le lecteur a fini de lire la table des matières. Le symbole de lecture apparaît en continu sur l'écran.
6. Pendant la lecture, appuyez sur PLAY / PAUSE pour interrompre la lecture. Le symbole de lecture clignote. Appuyez à nouveau sur PLAY / PAUSE pour reprendre la lecture.



### Répétition d'un seul titre

Appuyez une fois sur REPEAT / LECTURE ALÉATOIRE, le témoin correspondant clignote sur l'affichage. La piste actuelle est répétée une fois.

### Répétition de tous les titres

Appuyez deux fois sur REPEAT / LECTURE ALÉATOIRE, le témoin correspondant clignote sur l'affichage. Le CD entier est répété indéfiniment. Pour interrompre la répétition : appuyez sur la touche de répétition jusqu'à quitter la fonction.

### Saut de titre / recherche à l'intérieur d'un titre

- En mode lecture ou pause, appuyez sur la touche  pour passer à la piste suivante ou revenir au début de la piste actuelle.
- Maintenez la touche  pendant la lecture pour rechercher un point spécifique dans une piste à grande vitesse.

## Programmation d'une liste de lecture

Cette fonction vous permet de lire des titres dans un ordre choisi.

**Remarque :** Le programme ne peut être réglé qu'en mode STOP.

1. Appuyez une fois sur PROG. Le numéro de programme [01] et l'indication [PROG] clignotent sur l'affichage.
2. Appuyez sur la touche ◀◀/▶▶ pour sélectionner la piste à programmer. L'indicateur [PROG] clignote pour demander une confirmation.
3. Appuyez à nouveau sur PROG pour enregistrer la sélection. Le numéro de programme passe à [02] et clignote en même temps que le témoin [PROG].
4. Appuyez sur la touche ◀◀/▶▶ pour sélectionner la piste suivante à programmer. Le témoin [PROG] clignote pour demander une confirmation.
5. Appuyez à nouveau sur PROG pour enregistrer votre deuxième sélection. Répétez les étapes 2 à 4 pour programmer jusqu'à 20 pistes. Dès que vous avez sauvegardé la 20e piste, l'écran affiche automatiquement les pistes programmées dans l'ordre que vous avez entré. À la fin de la présentation de la liste programmée, le numéro de programme [01] et le témoin [PROG] clignotent sur l'affichage.
6. Appuyez sur PLAY / PAUSE pour terminer et démarrer la séquence programmée.
7. Appuyez sur ▶▶ pour passer directement à d'autres pistes pendant la lecture du programme. Appuyez deux fois sur ◀◀ pour revenir à une piste précédente.
8. Vous pouvez utiliser REPEAT / RANDOM pour lire une piste spécifique (Répéter 1) ou toutes les pistes du programme (Répéter tout) à plusieurs reprises.
  - Le lecteur s'arrête lorsque toutes les pistes programmées ont été lues une fois. Pour répéter la lecture du programme, appuyez sur PROG puis sur PLAY / PAUSE.
  - Pour annuler la lecture du programme, appuyez deux fois sur STOP pendant la lecture du programme ou ouvrez le tiroir du CD en mode d'arrêt.
  - Appuyez sur ALBUM pour sélectionner l'album. Appuyez sur MODE pour changer la source sonore.
  - Pour mettre le lecteur hors tension, appuyez sur STANDBY. Le rétroéclairage de l'écran s'éteint.

---

## UTILISATION AVEC USB/SD

---

1. Sélectionnez le mode USB / SD avec le sélecteur de fonction et insérez un support de stockage USB ou SD.
2. Avec le bouton CD / USB / SD, vous pouvez faire alterner entre les modes de lecture CD, USB et SD. L'écran affichera „USB“ ou „SD“ lorsque le mode correspondant est actif.
3. Les fonctions de répétition, de programme, de saut de piste, de recherche de piste et d'album s'utilisent de la même manière qu'en mode CD.
4. Il n'y a aucun moyen de vous réveiller à partir d'un périphérique de stockage USB ou SD.

---

## UTILISATION DE BT (UNIQUEMENT 10009513 & 10009514)

---

1. Sélectionnez BT (BT) avec le sélecteur de fonction.
2. Sélectionnez le système sur votre appareil d'envoi BT. L'identifiant est „V329“. Le mot de passe est „0000“
3. Attendez que la connexion soit établie et écoutez la musique.
4. Le BT se souviendra de la dernière connexion et se connectera automatiquement.
5. Cela peut empêcher le système musical de se connecter à d'autres appareils s'il se connecte à trop d'appareils. Maintenez PLAY / PAUSE pendant deux secondes pour vider la mémoire.

---

## UTILISATION D'APPAREILS AUDIO EXTERNES

---

Vous pouvez utiliser des appareils audio externes tels que des ordinateurs portables et des lecteurs MP3 avec l'appareil.

1. Faites glisser le COUVERCLE vers le bas.
2. Connectez le périphérique audio externe au système.
3. Utilisez le sélecteur de fonction pour sélectionner AUX.
4. Allumez le système.
5. Écoutez de la musique, etc. sur le périphérique audio externe.
6. Réglez le volume du périphérique audio externe et du système à un niveau adéquat.
7. Éteignez l'appareil après utilisation.

---

## RÉGLAGE DE L'ALARME

---

### Réglage de l'heure de l'alarme

1. Maintenez le bouton ALARME et appuyez sur le bouton HEURE à plusieurs reprises.
2. Maintenez le bouton ALARME et appuyez sur le bouton MINUTE à plusieurs reprises.

**Remarque :** Lorsque l'indicateur „PM“ s'allume, l'appareil affiche une heure dans la seconde moitié de la journée. Si aucun indicateur PM ne s'allume, l'appareil affiche une heure dans la première moitié de la journée.

### Activer et désactiver l'alarme

1. Appuyez une fois sur ALARME ON / OFF. Le symbole d'alarme (cloche) apparaît sur l'écran et l'alarme est active.
2. Appuyez à nouveau sur ALARME ON / OFF. Le symbole d'alarme (cloche) s'éteint et l'alarme est désactivée.

### Vérification de l'heure de l'alarme

Pour vérifier l'heure de l'alarme, appuyez sur ALARME ON / OFF.

### Définir l'alarme radio

Définir une heure d'alarme, régler le sélecteur de fonction sur radio, régler une station de radio et régler le volume, éteindre l'appareil.

### Définir l'alarme CD

Définir une heure d'alarme, régler le sélecteur de fonction sur CD, insérer un CD et régler le volume, éteindre l'appareil.

Définir une alarme avec un son de réveil

1. Réglez le sélecteur de fonction sur ALARME.
2. Lorsque l'heure de l'alarme est atteinte, l'appareil affiche un son d'alarme pendant 3 minutes.
3. Si vous ne voulez pas que l'alarme se déclenche le jour suivant, appuyez sur ALARME ON / OFF. Le symbole d'alarme (cloche) disparaît de l'écran.



## RÉSOLUTION DES PROBLÈMES

Problème	Cause possible	Solution
Parasites sur le signal radio.	La station de radio est mal réglée.	Ajuster la station de radio.
	L'antenne radio n'est pas déployée.	Déployez l'antenne radio
Pas de réception radio.	L'appareil n'est pas en mode Radio.	Choisissez e mode radio.
	Volume trop faible	Augmentez le volume.
Le lecteur de CD ne fonctionne pas.	Le mode CD n'est pas activé	Choisissez le mode CD.
	Le CD n'est pas correctement inséré dans le lecteur.	Insérez correctement le CD.
	Le CD contient des données illisibles.	Vérifiez le contenu du CD.
Le CD saute.	Le CD est rayé	Nettoyez ou remplacez le CD.
Bruits indésirables lors de la lecture du CD.	CD est sale.	Nettoyez le CD.
	La lentille est sale.	Nettoyez la lentille avec un CD de nettoyage.
	Influences physiques externes.	Déplacez l'appareil.
Son déformé à volume élevé.	Volume réglé au maximum.	Réduisez le volume.
Pas d'alarme de réveil.	L'alarme n'est pas active.	Activez l'alarme.
	Vous vous êtes trompé en réglant l'heure.	Assurez-vous que AM / PM est correctement réglé.
Aucune connexion BT n'est établie.	La mémoire système est pleine.	Maintenez PLAY / PAUSE pendant 2 secondes pour effacer la mémoire.

---

## CONSEILS POUR LE RECYCLAGE

---



Le pictogramme ci-contre apposé sur le produit signifie que la directive européenne 2012/19/UE s'applique (poubelle à roues barrée d'une croix). Ces produits ne peuvent être jetés dans les poubelles domestiques courantes. Renseignez-vous concernant les règles appliquées pour la collecte d'appareils électriques et électroniques. Conformez-vous aux réglementations locales et ne jetez pas vos anciens produits avec les ordures ménagères. Le respect des règles de recyclage des vieux produits aide à la protection de l'environnement et de la santé de votre entourage contre les conséquences négatives possibles. Le recyclage des matériaux aide à réduire l'utilisation des matières premières.

Ce produit contient des piles qui sont soumises à la directive européenne 2006/66/CE selon laquelle elles ne doivent pas être éliminées avec les ordures ménagères. Renseignez-vous sur les dispositions en vigueur concernant la mise en rebut séparée des piles. La mise en rebut correcte du produit usagé permet de préserver l'environnement et la santé.

---

## DÉCLARATION DE CONFORMITÉ

---

**Fabricant :**

Chal-Tec GmbH, Wallstraße 16, 10179 Berlin, Allemagne.

La déclaration complète de conformité du fabricant est accessible par le lien suivant :  
<https://use.berlin/10027658>

**Gentile cliente,**

La ringraziamo per aver acquistato il dispositivo. La preghiamo di leggere attentamente le seguenti istruzioni per l'uso e di seguirle per evitare possibili danni tecnici. Non ci assumiamo alcuna responsabilità per danni scaturiti da una mancata osservazione delle avvertenze di sicurezza e da un uso improprio del dispositivo. Scansionare il codice QR seguente, per accedere al manuale d'uso più attuale e per ricevere informazioni sul prodotto.



---

## INDICE

---

Avvertenze di sicurezza	68
Descrizione del prodotto	70
Telecomando	71
Montaggio	72
Messa in funzione e utilizzo	74
Radio	75
Lettore CD	76
Riproduzione di un CD MP3	77
Funzionamento USB/SD	79
Funzionamento BT (Solo 10009513 & 10009514)	79
Utilizzare i dispositivi audio esterni	79
Come impostare la sveglia	80
Correzione degli errori	81
Smaltimento	82
Dichiarazione di conformità	82

---

## DATI TECNICI

---

Articolo numero	10006663, 10006664, 10009511, 10009512, 10009513, 10009514, 10027657, 10027658
Alimentazione	220-240 V ~ 50 Hz

---

## AVVERTENZE DI SICUREZZA

---

### Avvertenze di sicurezza generiche



#### ATTENZIONE

Pericolo di lesione! Non ascoltare la musica a volume eccessivamente alto, in quanto può provocare danni all'udito.

- Questo dispositivo può essere utilizzato da bambini a partire da 8 anni e da persone con limitate capacità fisiche e psichiche o con conoscenza ed esperienza limitate, solo se sono stati istruiti sulle modalità d'uso e comprendono i rischi e i pericoli connessi.
- Inserire solo CD nel vano per CD.
- Non aprire mai le coperture del dispositivo e non cercare di eseguire riparazioni in modo autonomo.
- Per eventuali riparazioni, rivolgersi a personale qualificato. Il dispositivo non contiene componenti che necessitano di manutenzione da parte dell'utente.
- Una gestione impropria può causare danni al dispositivo e la perdita di validità della garanzia.

### Collegamento alla rete elettrica

- Utilizzare esclusivamente il trasformatore incluso in consegna. L'utilizzo di un altro trasformatore può causare la perdita di validità della garanzia e/o provocare danni irreparabili al dispositivo.
- Staccare la spina dalla presa elettrica durante temporali.
- Assicurarsi che il dispositivo sia spento prima di staccare la spina.
- Se si utilizza una presa elettrica multipla o se si utilizza la spina come separatore, è necessario assicurarsi che queste siano sempre facilmente accessibili e pronte all'uso.
- Non gettare mai batterie nel fuoco e non cercare assolutamente di aprire il rivestimento esterno.
- Le batterie possono nuocere alla salute se vengono ingerite e devono quindi essere conservate fuori dalla portata dei bambini.

## Ventilazione

- Non bloccare in nessun caso le fessure di ventilazione, i fori o le aperture del dispositivo con oggetti, come tappeti, teli e similari, altrimenti non possono essere garantite funzionalità e/o ventilazione per un utilizzo sicuro.
- Il lato inferiore del dispositivo può diventare caldo dopo utilizzi prolungati. Questo è del tutto normale.

## Luogo di posizionamento

- Assicurarsi che il dispositivo si trovi su una superficie piana e stabile.
- Posizionare il dispositivo a un massimo di 1,4 metri dalla presa elettrica più vicina. Assicurarsi che non si corra il rischio di inciampare nel cavo di alimentazione e negli altoparlanti.
- Posizionare il dispositivo ad almeno un metro da altri elettrodomestici, per evitare rumori di disturbo.
- Posizionare il dispositivo in modo che si trovi entro portata per dispositivi BT esterni (ad es. iPod/iPhone/iPad/dispositivi Android/computer/ecc.). La portata (senza ostacoli) è di massimo 10 metri (33 piedi).
- Assicurarsi che il dispositivo abbia sufficiente spazio a disposizione verso l'alto per poter estrarre correttamente l'antenna.
- Non posizionare il dispositivo direttamente su superfici antiche o lucidate.

## Avvertenze sul laser



### ATTENZIONE

Pericolo di lesione! Non toccare mai la lente ottica nel vano dei CD e non guardare direttamente al suo interno.

- Questo dispositivo è un prodotto laser di classe 1.
- Un utilizzo diverso da quelli descritti nel manuale d'uso o una modifica al dispositivo non autorizzata possono causare l'emissione di raggi laser dannosi.

## DESCRIZIONE DEL PRODOTTO

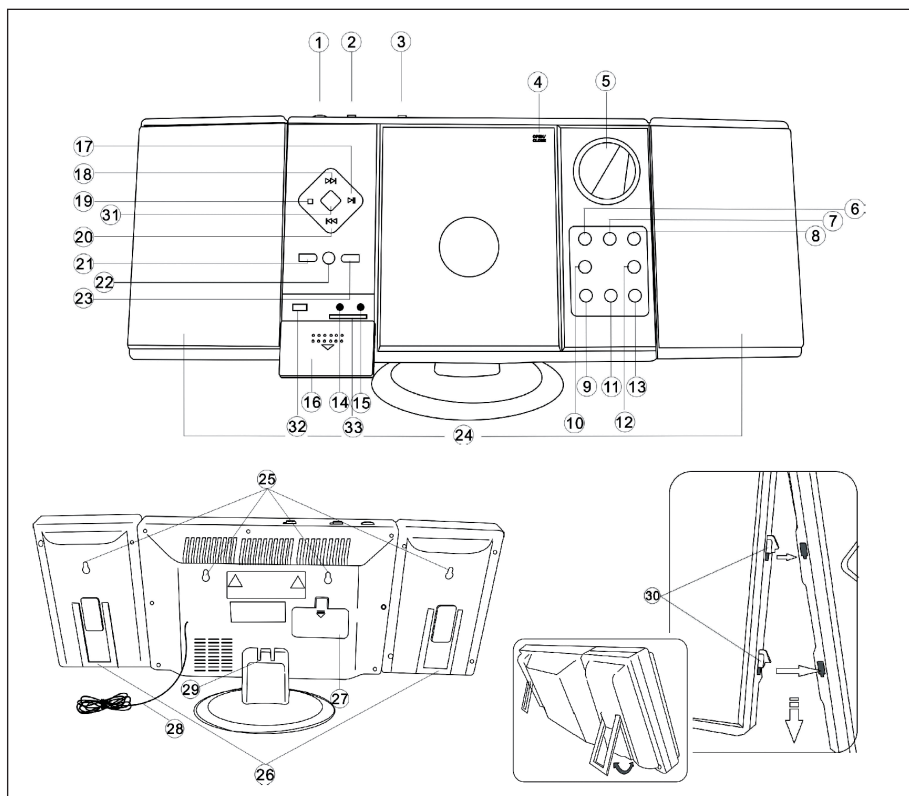

1	Ingresso USB	8	Standby
2	Slot SD	9	VOL- / Ora
3	Selettore di funzione	10	Allarme
4	Sportello CD	11	VOL+ / Minuti
5	Display	12	Allarme on / off
6	Ricerca emittenti (verso il basso)	13	Orario
7	Ricerca emittenti (verso l'alto)	14	Collegamento cuffie

15	Ingresso AUX	23	Album / Preset+
16	Copertura	24	Altoparlante
17	Play / Pause / Scan	25	Fori per montaggio a parete
18	Ricerca brani avanti	26	Sostegno per altoparlanti
19	Stop / Memorizza	27	Vano pile
20	Ricerca brani indietro	28	Antenna FM
21	Ripeti / Prog / Preset-	29	Piedistallo
22	Sensore telecomando	30	Sospensioni per altoparlanti

## TELECOMANDO

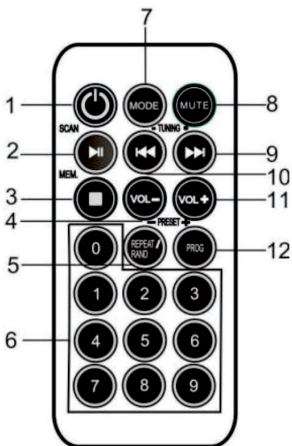
 <p>The diagram shows a rectangular remote control with a grid of buttons. Callout 1 points to the power button (power symbol). Callout 2 points to the play/pause/scan button (play/pause symbol). Callout 3 points to the stop/mem button (square symbol). Callout 4 points to the volume minus button (VOL-). Callout 5 points to the repeat/random/program button (REPEAT/RAND/PROG). Callout 6 points to the numeric keypad (0-9). Callout 7 points to the mode button (MODE). Callout 8 points to the mute button (MUTE). Callout 9 points to the seek forward button (right arrow). Callout 10 points to the seek backward button (left arrow). Callout 11 points to the volume plus button (VOL+). Callout 12 points to the repeat/random/program button (REPEAT/RAND/PROG).</p>	1	Standby
	2	Play / Pause / Scan
	3	Stop / MEM.
	4	Volume -
	5	Ripeti / Ripetizione casuale / Preset-
	6	Tasti numerici
	7	Mode
	8	Mute
	9	Cerca in avanti il brano/ l'emittente
	10	Cerca indietro il brano/ l'emittente
	11	Volume +
	12	Prog / Preset+

# MONTAGGIO

## Piedistallo

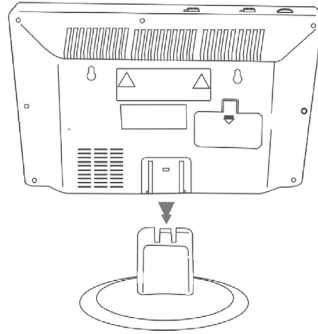

## Collegamento tra gli altoparlanti e l'unità principale

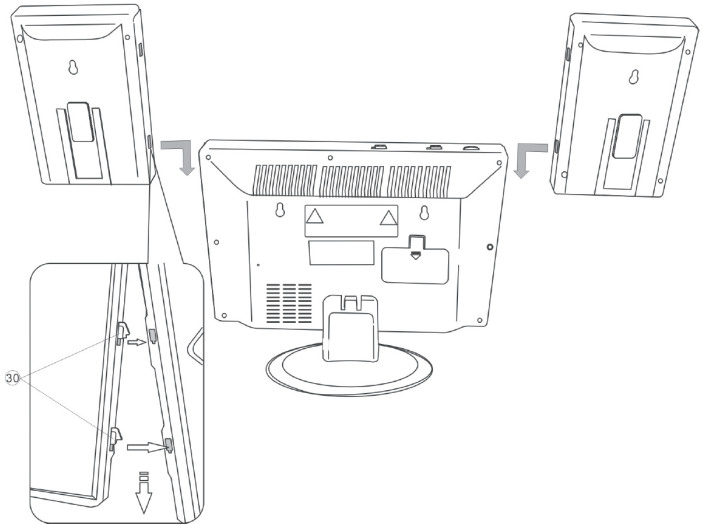



Montaggio a parete

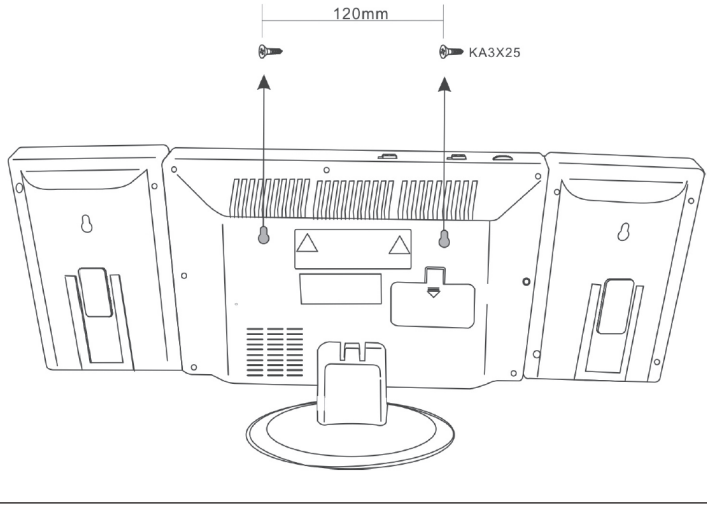

## MESSA IN FUNZIONE E UTILIZZO

### Collegamento del cavo d'alimentazione

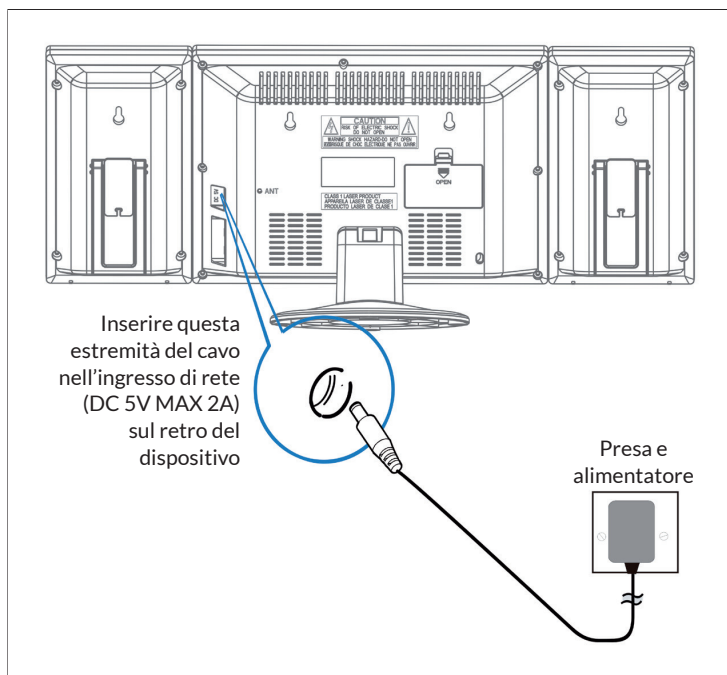

Prima di instaurare un collegamento assicurarsi che la spina sia stata tolta dalla presa di corrente, che quest'ultima funzioni e che fornisca costantemente energia elettrica.

### Sistema di backup della pila

Il sistema dispone di un sistema di backup della pila per l'orologio, alimentato da due batterie (tipo AA) non incluse nel volume di consegna.

**Nota:** le pile possono essere montate come opzione di backup per salvare l'orario dell'orologio durante un blackout. Se si dovesse verificare un'interruzione di corrente non verrà mostrata l'ora, ma l'orologio continuerà a funzionare in modo tale da mantenere l'orario attuale al riavvio.

## Inserire le pile nel telecomando

- Spingere il coperchio del vano pile verso il basso e rimuoverlo per aprire il vano.
- Inserire la pila CR2025 seguendo la polarità corretta (+ e -) nel vano e sulla batteria.
- Richiudere il vano con il coperchio premendolo leggermente verso il basso e farlo scivolare verso l'interno finché non scatta in posizione.

**Nota:** se il telecomando non viene usato per un certo periodo di tempo, può succedere che la pila si esaurisca e che il telecomando non funzioni. In questo caso la pila va sostituita. Non esporre la batteria al caldo eccessivo come raggi solari, fuoco o simili.

## Come impostare l'ora

In modalità standby tenere premuto il tasto TIME: la spia dell'ora lampeggia. Premere i tasti VOL-/ORA e VOLUME +/MINUTE per impostare l'ora attuale.

---

## RADIO

---

**Nota:** sul display non appare la frequenza durante la ricerca e l'ascolto dell'emittente.

Premere più volte MODE per passare da una modalità all'altra (radio / CD / USB / AUX / BT).

### Ricerca automatica dell'emittente (FM Scan)

Si può usare la funzione FM SCAN per cercare automaticamente nuove stazioni radio digitali e per rimuovere quelle inattive.

Tenere premuto per 2 secondi il tasto PLAY / PAUSE / FM SCAN sull'impianto stereo o sul telecomando per selezionare [Scan]. Sul display appare la quantità di stazioni trovate durante la ricerca automatica. Una volta terminata la ricerca viene impostata l'emittente ascoltata per ultima. Se non è più disponibile, viene impostata la prima stazione nell'elenco alfabetico.

Per impostare manualmente una determinata stazione radio, digitare più volte il tasto ◀◀/▶▶ sull'impianto stereo o sul telecomando.

## Come accedere alle emittenti salvate

Quando si è in modalità radio si può accedere alle emittenti radio salvate premendo più volte il tasto PRESET sull'impianto stereo o sul telecomando. Quando si accede per la prima volta alle emittenti salvate sul display lampeggia [P01].

Nota: l'orologio e le emittenti radio devono essere reimpostati dopo un'interruzione di corrente elettrica o un blackout. [00] lampeggia sul display per ricordare che la corrente è stata interrotta e che l'ora va nuovamente impostata. Dopodiché bisogna avviare una nuova ricerca automatica delle stazioni.

---

## LETTORE CD

---

1. Accendere il dispositivo premendo il tasto STANDBY. Il display si accende.
2. Premere il tasto MODE per selezionare la modalità CD.
3. Aprire il vano CD premendo OPEN/CLOSE sullo sportello. Inserire un disco musicale con il lato stampato sul lato superiore e poi chiudere lo sportello.
4. La riproduzione inizia dal brano 1 non appena il lettore ha finito di leggere l'indice. Sul display appare continuamente il simbolo play.
5. Durante la riproduzione premere il tasto PLAY/PAUSE per interrompere la riproduzione. Il simbolo play lampeggia. Premere nuovamente il tasto PLAY/PAUSE per proseguire la riproduzione.
6. Impostare il volume desiderato con i tasti VOLUME (+/-).

---

## RIPRODUZIONE DI UN CD MP3

---

1. Accendere il dispositivo premendo il tasto STANDBY. Il display si accende.
2. Premere il tasto MODE per selezionare la modalità CD.
3. Aprire il vano CD premendo OPEN/CLOSE sullo sportello e inserire un CD MP3.
4. Quando si preme il tasto ALBUM vengono visualizzate le informazioni del disco.
5. La riproduzione inizia dal brano 1 non appena il lettore ha finito di leggere l'indice. Sul display appare continuamente il simbolo play.
6. Durante la riproduzione premere il tasto PLAY/PAUSE per interrompere la riproduzione. Il simbolo play lampeggia. Premere nuovamente il tasto PLAY/PAUSE per proseguire la riproduzione.

### Ripetere soltanto un brano

Quando si preme una volta il tasto RIPETIZIONE / RIPRODUZIONE CASUALE, sul display appare il simbolo corrispondente. Il brano attuale viene ripetuto una volta.

### Ripetere tutti i brani

Quando si preme due volte il tasto RIPETIZIONE / RIPRODUZIONE CASUALE, sul display appare il simbolo corrispondente. Tutto il CD viene riprodotto continuamente.

Per interrompere la ripetizione: premere il tasto ripetizione finché la spia sparisce.

### Saltare i brani / Cercare all'interno di un brano

- Premere in modalità ripetizione o pausa il tasto ◀◀/▶▶ per saltare al prossimo brano o all'inizio di quello attuale.
- Tenere premuto il tasto ◀◀/▶▶ durante la riproduzione per cercare velocemente una posizione particolare all'interno del brano.

## Come programmare il brano in una determinata sequenza

Con questa funzione è possibile riprodurre i brani musicali seguendo una sequenza programmata.

**Nota:** il programma può essere impostato solo in modalità STOP.

1. Premere una volta il tasto PROG. Sul display lampeggiano il numero del programma [01] e la spia [PROG].
2. Premere il tasto ◀◀/▶▶ per selezionare il brano da programmare. La spia [PROG] lampeggia ed esorta a confermare.
3. Premere nuovamente il tasto PROG per salvare la selezione. Appare il numero del programma [02], che lampeggia insieme alla spia [PROG].
4. Premere il tasto ◀◀/▶▶ per selezionare il prossimo brano da programmare. La spia [PROG] lampeggia ed esorta a confermare.
5. Premere nuovamente il tasto PROG per memorizzare la seconda selezione. Ripetere i punti 2-4 per programmare fino a 20 brani. Dopo aver memorizzato il 20° brano, sul display appaiono automaticamente i brani programmati nella sequenza impostata. Dopo aver ripassato i programmi, lampeggiano sia il numero del programma [01] sia la spia [PROG] sul display.
6. Premere il tasto PLAY / PAUSE per terminare la sequenza programmata e iniziare.
7. Premere ▶▶ per accedere direttamente ad altri programmi durante la riproduzione del programma. Premere due volte ◀◀ [?] per tornare al brano precedente.
8. Premere il tasto RIPETIZIONE / RIPRODUZIONE CASUALE per riprodurre continuamente un brano particolare (Repeat 1) o tutti quelli nel programma (Repeat All).
  - Il lettore si ferma quando tutti i brani programmati sono stati riprodotti. Per ripetere la riproduzione dei programmi premere il tasto PROG seguito da PLAY / PAUSE.
  - Per interrompere la riproduzione dei programmi premere due volte il tasto STOP durante la riproduzione oppure aprire lo sportello CD in modalità Stop.
  - Premere il tasto ALBUM per selezionare l'album. Premere il tasto MODE per cambiare la sorgente acustica.
  - Per spegnere il lettore premere il tasto STANDBY. La retroilluminazione del display sparisce.

---

## FUNZIONAMENTO USB/SD

---

1. Selezionare la modalità USB/SD con il SELETTORE DI FUNZIONE e inserire un supporto di memoria USB o SD.
2. Con l'interruttore CD/USB/SD ruotare all'interno delle modalità di riproduzione CD, USB e SD. Sul display appare "USB" o "SD" quando la modalità corrispondente è attiva.
3. L'utilizzo delle funzioni Ripetizione, Programmazione, Saltare brano, Ricerca brano e Album avviene come per il funzionamento del CD.
4. Non sussiste la possibilità di farsi svegliare da un supporto dati USB o SD.

---

## FUNZIONAMENTO BT (SOLO 10009513 & 10009514)

---

1. Selezionare BT (BT) con il selettore di funzione.
2. Selezionare l'impianto sul proprio dispositivo che trasmette BT. Il nome è "V329" e la password "0000".
3. Aspettare finché è stato instaurato un collegamento e riprodurre la musica.
4. Il BT memorizza l'ultimo collegamento e lo instaura automaticamente.
5. Può capitare che l'impianto stereo non riesca a collegarsi con altri sistemi perché ci sono troppi dispositivi connessi. Tenere premuto il tasto PLAY / PAUSE per due secondi per ripulire la memoria.

---

## UTILIZZARE I DISPOSITIVI AUDIO ESTERNI

---

È possibile usare i dispositivi audio esterni, come portatili e lettori MP3, tramite l'impianto stereo.

1. Spingere il COPERCHIO verso il basso.
2. Collegare il dispositivo audio esterno all'impianto.
3. Selezionare AUX con il SELETTORE DI FUNZIONE.
4. Accendere l'impianto.
5. Riprodurre la musica tramite il dispositivo audio esterno.
6. Impostare il volume adeguato sul dispositivo audio esterno e sull'impianto.
7. Spegnerne il dispositivo dopo l'uso.

---

## COME IMPOSTARE LA SVEGLIA

---

### Come impostare l'ora

1. Tenere premuto il tasto ALARM e premere ripetutamente il tasto ORA.
2. Tenere premuto il tasto ALARM e premere ripetutamente il tasto MINUTI.

**Nota:** se sul display lampeggia il simbolo "PM", significa che il dispositivo indica l'orario riguardante la seconda metà della giornata. Se il simbolo PM non lampeggia, significa che il dispositivo indica l'ora riguardante la prima metà della giornata.

### Come accendere e spegnere la sveglia

1. Premere una volta il tasto ALARM ON/OFF. Il simbolo dell'allarme (campana) appare sul display a significare che l'allarme è inserito.
2. Premere un'altra volta il tasto ALARM ON/OFF. Il simbolo dell'allarme (campana) scompare a significare che l'allarme è disinserito.

### Verificare l'orario della sveglia

Per verificare l'orario della sveglia premere il tasto ALARM ON/OFF.

### Definire l'allarme della radio

Definire l'orario della sveglia, posizionare il SELETTORE DI FUNZIONE su radio, impostare una stazione e regolare il volume. Spegnerne il dispositivo.

### Definire l'allarme del CD

Definire l'orario della sveglia, posizionare il SELETTORE DI FUNZIONE su CD, inserire un CD e regolare il volume. Spegnerne il dispositivo.

### Definire l'allarme con il suono della sveglia

1. Posizionare il SELETTORE DI FUNZIONE su ALARM.
2. Quando raggiunge l'orario della sveglia, il dispositivo aumenterà il suono per 3 minuti.
3. Se il giorno seguente non si desidera più inserire l'allarme, premere il tasto ALARM ON/OFF. Sul display scompare il simbolo dell'allarme (campana).



## CORREZIONE DEGLI ERRORI

Problema	Possibile causa	Soluzione
Il segnale radio fa dei fruscii.	La stazione radio non è ben impostata.	Reimpostare la stazione radio.
	L'antenna radio non è dispiegata.	Dispiegare l'antenna.
La radio non riceve.	Il dispositivo non si trova in modalità RADIO.	Selezionare la modalità RADIO.
	Il volume è troppo basso.	Aumentare il volume.
L'unità per CD non funziona.	La modalità CD non è attiva.	Selezionare la modalità CD.
	Il CD non è inserito correttamente nell'unità.	Inserire correttamente il CD.
	Il CD contiene dei dati illeggibili.	Verificare i contenuti del CD.
Il CD salta.	Il CD è graffiato.	Pulire il CD o sostituirlo.
Rumori indesiderati durante la riproduzione del CD.	Il CD è sporco.	Pulire il CD.
	La lente è sporca.	Pulire la lente con una soluzione detergente per CD.
	Influenze fisiche esterne.	Spostare il dispositivo.
Suono distorto e volume alto.	Il volume è impostato al massimo.	Abbassare il volume.
Non suona l'allarme.	L'allarme non è attivo.	Attivare l'allarme.
	Orario della sveglia sbagliato.	Assicurarsi che AM/PM siano impostati correttamente.
Non si instaura il collegamento BT.	La memoria del sistema è piena.	Tenere premuto il tasto RIPETIZIONE / PAUSA per 2 secondi per cancellare la memoria.

---

## SMALTIMENTO

---



Se sul prodotto è presente la figura a sinistra (il cassonetto dei rifiuti mobile sbarrato), si applica la direttiva europea 2012/19/UE. Questi prodotti non possono essere smaltiti con i rifiuti normali. Informarsi sulle disposizioni vigenti in merito alla raccolta separata di dispositivi elettrici ed elettronici. Non smaltire i vecchi dispositivi con i rifiuti domestici. Grazie al corretto smaltimento dei vecchi dispositivi, si proteggono il pianeta e la salute delle persone da possibili conseguenze negative. Il riciclo di materiali aiuta a ridurre il consumo di materie prime.

Il prodotto contiene batterie che sono soggette alla direttiva europea 2006/66/EG e non possono essere smaltite con i normali rifiuti domestici. Preghiamo di informarvi sulle regolamentazioni vigenti sullo smaltimento delle batterie. Grazie al corretto smaltimento dei vecchi dispositivi si tutela l'ambiente e la salute delle persone da conseguenze negative.

---

## DICHIARAZIONE DI CONFORMITÀ

---

**Produttore:**

Chal-Tec GmbH, Wallstraße 16, 10179 Berlino, Germania.

La dichiarazione di conformità completa del produttore è disponibile al seguente link:  
<https://use.berlin/10027658>



